

Scheda Tecnica Prodotto

GWD9198

MSX



Descrizione Interruttore automatico scatolato

Sigla MSX 250

N. poli 4P

Corrente nominale 250 A

Sganciatore Elettromeccanico

| CARATTERISTICHE ELETTRICHE | | CARATTERISTICHE MECCANICHE | |
|---|----------------------|--|------------------------|
| Norma di riferimento | IEC/EN 60947-2 | Esecuzione | Fisso - Rimovibile |
| Categoria di utilizzo | A | Montaggio su guida DIN | Sì, tramite accessorio |
| Frequenza nominale (Hz) | 50 / 60 | Accessoriabile con comando motore | Sì |
| Tensione nominale di impiego (Ue) | 690 Vac - 250 Vdc | Interblocco compatibile | A leva - A filo |
| Tensione nominale di tenuta ad impulso (Uimp) | 8 kV | Terminali in dotazione | Anteriori FC |
| Categoria di sovratensione | IV | Posizione montaggio | Qualsiasi |
| Tensione di isolamento (Ui) | 800 V | Alimentazione monte/valle | Sì |
| Regolazione termica | 0,63 - 0,8 - 1 x In | Durata elettrica (415Vac) | 10.000 cicli |
| Regolazione magnetica | Fissa - 3 x In (TMG) | Durata meccanica | 30.000 cicli |
| Protezione del neutro | 100% x Ir | Temperatura di impiego | -5°C +65°C |
| Potenza dissipata totale | 65 W | Temperatura di stoccaggio | -20°C +65°C |
| Potere di chiusura nominale in cortocircuito (Icm) | - | Peso (kg) | 1.9 |
| Corrente ammissibile di breve durata per 0,3s (Icw) | - | Larghezza | 140 mm |
| Regolazione Idn | - | Altezza | 165 mm |
| Regolazione dt | - | Profondità | 68 mm |
| POTERE DI INTERRUZIONE ESTREMO ICU | | POTERE DI INTERRUZIONE DI SERVIZIO (ICS) | - |
| 220/240Vac | 65 kA | 220/240Vac | 65 kA |
| 400/415Vac | 36 kA | 400/415Vac | 36 kA |
| 440Vac | 25 kA | 440Vac | 25 kA |
| 525Vac | 25 kA | 525Vac | 25 kA |
| 690Vac | 7,5 kA | 690Vac | 7,5 kA |
| 250Vdc | 40 kA | 250Vdc | 40 kA |

DIMENSIONALE

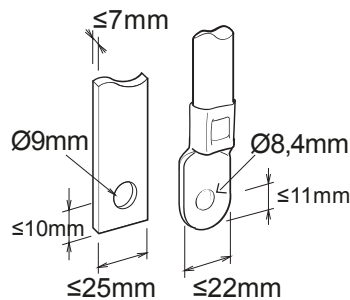

GEWISS S.p.A. Via Domenico Bosatelli 1
24069 Cenate Sotto - Bergamo - Italy
tel. +39 035 94 61 11 fax +39 035 94 69 09
Società soggetta alla direzione e coordinamento di
Polifin S.p.A

www.gewiss.com
sat@gewiss.com
aggiornamento del 27/04/2026

Dati, misure, disegni e foto sono riportati a mero
titolo informativo.
Potranno essere modificati in ogni momento.

Scheda Tecnica Prodotto

GWD9198

MSX

MARCHI/APPROVAZIONI



GEWISS S.p.A. Via Domenico Bosatelli 1
24069 Cenate Sotto - Bergamo - Italy
tel. +39 035 94 61 11 fax +39 035 94 69 09
Società soggetta alla direzione e coordinamento di
Polifin S.p.A

www.gewiss.com
sat@gewiss.com
aggiornamento del 27/04/2026

Dati, misure, disegni e foto sono riportati a mero
titolo informativo.
Potranno essere modificati in ogni momento.