

MODULO DEVIATORE BASCULANTE CONNESSO CONNECTED TWO-WAY SWITCH MODULE MODULE DÉVIATEUR CONNECTÉ MÓDULO CONMUTADOR CONECTADO

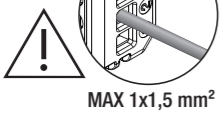

GW A1 301

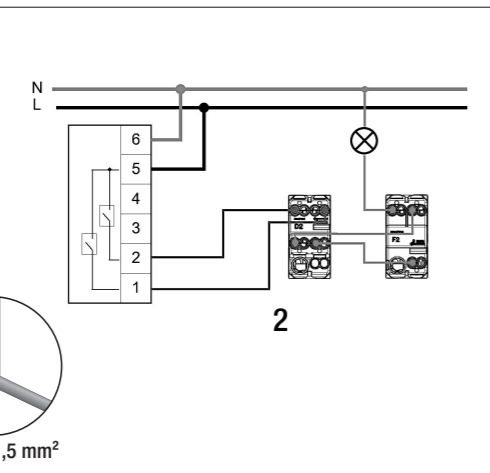
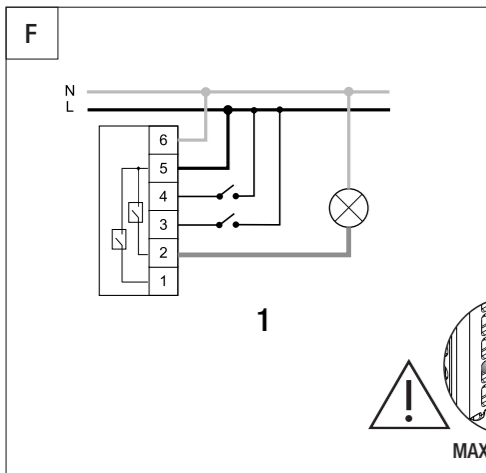
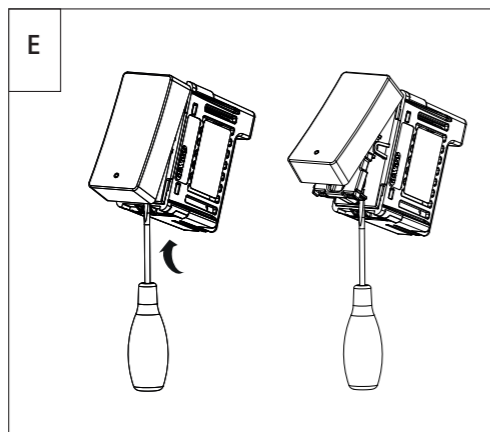
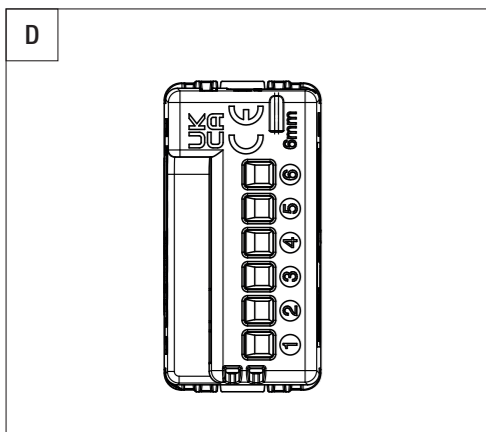
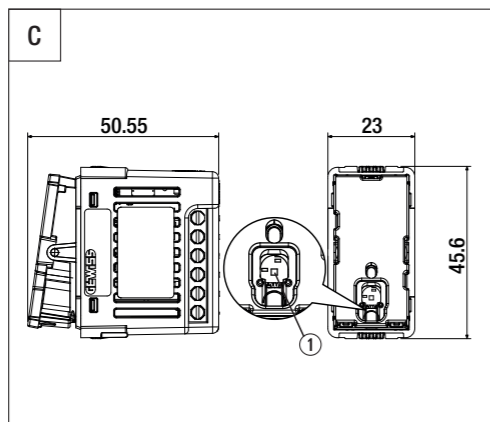
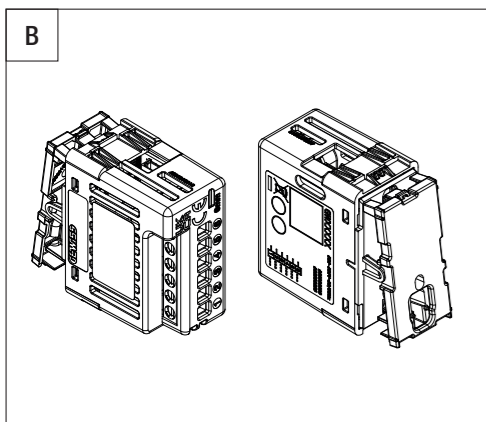

ITALIANO

- La sicurezza dell'apparecchio è garantita solo con l'adozione delle istruzioni di sicurezza e di utilizzo; pertanto, è necessario conservarle. Assicurarsi che queste istruzioni siano ricevute dall'installatore e dall'utente finale.
- Questo prodotto dovrà essere destinato solo all'uso per il quale è stato espressamente concepito. Ogni altro uso è da considerarsi improprio e/o pericoloso. In caso di dubbio contattare il SAT Servizio Assistenza Tecnica GEWISS.
- Il prodotto non deve essere modificato. Qualsiasi modifica annulla la garanzia e può rendere pericoloso il prodotto.
- Il costruttore non può essere considerato responsabile per eventuali danni derivati da usi impropri, erronei e manomissioni del prodotto acquistato.
Punto di contatto indicato in adempimento ai fini delle direttive e regolamenti UE applicabili:

GEWISS GEWISS S.p.a. Via D. Bosatelli, 1 - 24069 Cenate Sotto (BG) - Italy
Tel.: +39 035 946 111 - qualitymarks@gewiss.com

ATTENZIONE: Disinserire la tensione prima di procedere all'installazione o qualsiasi altro intervento sull'apparecchio.

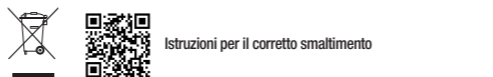

Istruzioni per il corretto smaltimento

CONTENUTO DELLA CONFEZIONE

n.1 Modulo deviatore basculante connesso
n.1 Manuale d'installazione, per la versione completa del manuale di installazione ed uso, indispensabile per la configurazione del dispositivo, scansionare il QR code accanto all'immagine del prodotto.

INFORMAZIONI GENERALI

Dispositivo connesso da incasso, con pulsante frontale ad azionamento basculante, per comando di un carico On/Off o On temporizzato attraverso contatto di uscita con potenziale. Il dispositivo è dotato di due relè indipendenti con interblocco "logico", che ne permettono il funzionamento da deviatore (a monte di una deviatore) o da attuatore (collegando un solo relè) per il controllo di carichi a 100 - 240 Vac, 50 / 60 Hz. I relè non sono gestiti in maniera indipendente per cui a questi non è possibile collegare due differenti carichi. Il dispositivo è in grado di misurare e comunicare via ZigBee valori indicativi della potenza e energia consumata dal carico ad esso collegato. Il dispositivo può essere abbinato e comandato via ZigBee da tutti i dispositivi connessi ZigBee, inclusa la pulsantiera 4 comandi connessa (GWA1391). Il dispositivo opera come "router" ZigBee, ovvero effettua l'inoltro verso altri dispositivi dei messaggi ZigBee. Dotato di 2 ingressi (a cui si possono collegare comandi ausiliari, pulsanti e interruttori tradizionali, sensori, ecc.) per replicare il comando locale del carico ad esso collegato o per l'invio di comandi e stati ZigBee. Senza tasto montato è possibile accedere al pulsante frontale (Vedi Fig. C, Punto ①) che consente, se premuto con strumenti isolati per lavori elettrici fino a 2500 Vac, l'apertura e chiusura della rete ZigBee oltre che il ripristino del dispositivo alle condizioni, configurazione, di fabbrica (Factory Reset).
NOTE: Il dispositivo deve essere completato con tasti aventi codice da GWC2x030 a GWC2x047.

FUNZIONI

Il dispositivo riceve comandi ed effettua attuazioni mediante le due uscite a relè interbloccate logicamente. L'attuazione può essere di tre diversi tipi:

- On/Off
- On temporizzato/Off
- Scenario

On/Off
Alla ricezione del comando ZigBee, il dispositivo muta lo stato del relè andando ad aprirli o chiuderli ove necessario (a seconda del tipo di comando ricevuto e dello stato in cui si trova il carico).

On temporizzato/Off
Questa funzione permette di attivare il carico a seguito di un comando ZigBee e di disattivarlo autonomamente trascorso un determinato periodo di tempo.

Scenario
Il dispositivo è in grado di memorizzare ed eseguire uno o più scenari associando ad ogni scenario uno stato (ON oppure OFF) ben definito. Il numero massimo di scenari gestibili è 16.

Commutazione associata ad un sensore di presenza/movimento
L'attuazione può essere associata al rilevamento della presenza o del movimento proveniente da un sensore remoto. Quando questo rilevamento avviene, il deviatore commuta lo stato del relè in modo tale da portare il carico in stato ON. Il deviatore può gestire fino ad un massimo di 5 sensori contemporaneamente.

Commutazione associata ad un sensore binario
Il dispositivo è in grado di attivare/disattivare il carico a seguito del cambiamento di stato di un sensore remoto generico che segnala un cambiamento del proprio stato. Il dispositivo è in grado di gestire fino a 5 sensori contemporaneamente.

Misura di potenza ed energia attiva consumata
Il dispositivo è in grado di misurare e di comunicare, tramite la rete ZigBee, la potenza e l'energia attiva consumata dal carico connesso al dispositivo.

ATTENZIONE: Le due misure devono ritenersi puramente "indicative" poiché non vengono rilevate da componenti specifici per la misurazione dei consumi

Ingressi ausiliari
Il dispositivo è dotato di due ingressi ausiliari indipendenti che possono essere utilizzati per controllare il carico locale (in aggiunta al pulsante frontale) o per inviare comandi ZigBee indipendenti ad altri dispositivi di attuazione presenti nella rete ZigBee. I due ingressi ausiliari possono essere collegati entrambi alla fase oppure al neutro (Non è consentito avere un ingresso collegato alla fase e l'altro al neutro). Ognuno degli ingressi può svolgere una delle funzioni elencate qui di seguito:

- Controllo carico locale
- Invio comandi o stati ZigBee
- Comando ON/OFF/TOGGLE
- Comando ON Temporizzato (luce scale)
- Stato sensori filari (binari stato 0/1)
- Comando tende e tapparelle con pulsante singolo o doppio, con o senza gestione uomo presente
- Comando dimmer con pulsante singolo o doppio
- Allarme
- Comando Scenario

LED frontale di segnalazione stato
Personalizzazione luminosità del LED nei due stati di carico acceso e di carico spento (Localizzazione notturna).

LED	Stato
Rosso fisso	Dispositivo non configurato
Rosso lampeggiante	Allarme sovraccarico* o malfunzionamento**
Giallo fisso	Avvio dispositivo
Bianco fisso 100% luminosità	Normale funzionamento (Default): carico acceso
Bianco fisso 50% luminosità	Normale funzionamento (Default): carico spento
Bianco lampeggiante	Identificazione dispositivo in corso
Verde fisso	Apertura rete ZigBee
Verde/Rosso alternati	Reset a default

Allarmi:
***Sovraccarico:** alla rilevazione di un eccessivo assorbimento, il carico viene spento e il LED si colora di rosso lampeggiante (un lampeggio al secondo). Dopo aver eliminato la causa scatenante, inviare un comando al dispositivo tramite la app oppure agendo direttamente da locale. Il dispositivo esegue un test volto a verificare il superamento della condizione di allarme. Il test ha una durata di 15 secondi durante i quali il LED rimane rosso lampeggiante (tre lampeggi al secondo). Se la condizione di allarme è superata, il LED torna a segnalare lo stato del carico.
****Malfunzionamento:** alla mancata rilevazione di cambio di stato del carico (Relè incollati, carico scollegato o rotto, deviatore a valle interrotta, assorbimento del carico inferiore al carico minimo rilevabile ecc.), il LED si colora di rosso lampeggiante (tre lampeggi al secondo) per 5 secondi al termine dei quali il LED torna a segnalare lo stato del carico. L'allarme verrà riproposto ogni volta che il dispositivo riceve un comando e il problema non viene risolto.

Apertura/Chiusura rete ZigBee
Per aprire la rete ZigBee (Attivazione Permit Join), consentendo agli altri dispositivi di unirsi alla rete ZigBee, effettuare una pressione singola del pulsante frontale (Vedi Fig. C, Punto ①). Il LED frontale si colora di verde. Premere nuovamente per effettuare la chiusura della rete. La rete ZigBee viene comunque chiusa dopo 15 minuti dalla sua apertura.

Factory Reset
Per resettare il dispositivo e riportarlo alla condizione di fabbrica, tenere premuto il pulsante locale centrale (Vedi Fig. C, Punto ①), per più di 10 secondi.

COMPORTEMENTO ALLA CADUTA E AL RIPRISTINO DELL'ALIMENTAZIONE

Alla caduta di tensione il carico collegato al dispositivo viene disalimentato. Al ripristino della tensione, il dispositivo esegue la procedura di avvio, segnalata tramite il LED che si colora di giallo fisso. Al termine di questa procedura, lo stato del carico viene riportato nelle medesime condizioni precedenti la caduta o in uno stato prefissato in fase di configurazione. Lo stesso vale per il comportamento del LED.

MONTAGGIO

ATTENZIONE: assicurarsi che la fase (L) del dispositivo sia protetta da un interruttore automatico con corrente nominale max. di 10A! ****

ATTENZIONE: le seguenti operazioni devono essere eseguite in assenza di tensione nell'impianto!

ATTENZIONE: per la rimozione dei tasti frontali, fare riferimento alle Fig. E. Fare leva nei punti indicati. Non fare leva in altri punti: potrebbe danneggiare irrimediabilmente il dispositivo!

Fare riferimento allo schema di collegamento (Fig. F, 1 e 2) e alla Fig. D per i morsetti. I morsetti sono numerati e il dispositivo deve essere cablo nel seguente modo:

1. Uscita NA relè 2
2. Uscita NA relè 1
3. Ingresso ausiliario 2
4. Ingresso ausiliario 1
5. Fase di alimentazione
6. Neutro di alimentazione

Fare riferimento alla Fig. F, 2 nel caso di una ristrutturazione non "invasiva" dell'impianto elettrico in cui il modulo deviatore connesso si sostituisce ad un deviatore utilizzando le stesse connessioni esistenti con gli altri dispositivi (deviatori, invertitori).

PROGRAMMAZIONE

Per poter programmare ed utilizzare il deviatore assiale, così come l'impianto smart home, è necessario scaricare la app Home Gateway App da Play Store o App Store.

Dati installazione rete ZigBee
Cod. installaz.: 00112233445566778899AABCCDDEEFF
CRC: 0x8F52

MANUTENZIONE

Questo dispositivo è progettato per non necessitare di alcuna particolare attività di manutenzione. Per un'eventuale pulizia adoperare un panno asciutto.

DATI TECNICI

Alimentazione	100 - 240 Vac, 50 / 60 Hz
Ingressi ausiliari	2 (Tensione di alimentazione di rete)
Lunghezza max cavi ingressi aux	50 m (tratta singola)
Potenza max dissipata	2,6W
N. moduli	1
Connessioni radio	ZigBee (IEEE 802.15.4)
Potenza in uscita	ZigBee 10 dBm
Raggio di trasmissione	Esterno: 100m in campo libero *
Contatti di uscita	2A AC1 (240 Vac)

		4-250W(100Vac)**
		4-500W(240Vac)**
Tipo di carico		4-50W(100Vac)**
		4-100W(240Vac)**
		4-60W(100Vac)**
		4-125VA (100Vac)**
		4-250VA (240Vac)**

Elementi di visualizzazione	LED di stato RGB
Morsetti	A vite; sez. max 1x1,5 mm ²
Ambiente di utilizzo	Interno, luoghi asciutti
Temperatura di funzionamento	-5°C ÷ +45°C
Temperatura di stoccaggio	-25°C ÷ +70°C
Umidità relativa (Non condensante)	Max 93%
Grado di protezione	IP20***
Normative di riferimento	Direttiva RoHS
	Direttiva RED
	EN 60669-2-1
	EN 60669-1
	EN 301 489-1
	EN 301 489-17
	EN 300 328
	EN IEC 63000

* **ATTENZIONE:** la portata all'interno è influenzata dalle condizioni installative (es. numero e tipologia delle pareti fraposte tra i dispositivi), è pertanto buona norma eseguire sempre dei test per determinare se la portata soddisfa le necessità di utilizzo.
** Rispettare il carico minimo indicato per la corretta rilevazione dello stato acceso/spento
*** A tasto montato
**** Suggester SPD (es.GWD6407)

ENGLISH

- The safety of the device is only guaranteed if the safety and usage instructions are respected; so keep them handy. Make sure these instructions are received by the installer and end user.
- This product must only be used for the purpose for which it was designed. Any other form of use should be considered improper and/or dangerous. If you have any doubts, contact the GEWISS SAT technical support service.
- The product must not be modified. Any modification will annul the warranty and may make the product dangerous.
- The manufacturer cannot be held liable for any damage if the product is improperly or incorrectly used, or tampered with.
Contact point indicated for the purposes of fulfilling the applicable EU directives and regulations:

GEWISS GEWISS S.p.a. Via D. Bosatelli, 1 - 24069 Cenate Sotto (BG) - Italy
Tel.: +39 035 946 111 - qualitymarks@gewiss.com

CAUTION: Disconnect the mains voltage before installing the device or carrying out any work on it.

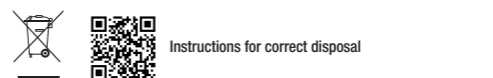

Istruzioni per il corretto smaltimento

PACK CONTENTS

1 connected two-way switch module
1 Installation manual, for the complete version of the installation and user manual, which is required for device configuration, scan the QR code next to the product image.

GENERAL INFORMATION

Flush-mounting connected device, with front push-button with two-way operation for commanding an ON/Off or Timed ON load via an output contact with potential. The device has two independent relays with a "logic" interlock, allowing it to work as a two-way switch (upstream from a junction) or an actuator (connecting one relay only) to control loads from 100 to 240V AC, 50 / 60 Hz. The relays are not managed independently, so it is not possible to connect two different loads to them. The device can measure and communicate the approximate value of the power and energy consumed by the load connected to it via ZigBee. The device can be combined, and commanded via ZigBee, with all the connected ZigBee devices including the 4-command push-button panel (GWA1391). It works as a ZigBee "router" - in other words, it forwards ZigBee messages to other devices. It has 2 inputs (to which axial commands, traditional push-buttons and one-way switches, sensors, etc. can be connected) for replicating the local command of the load connected to it, or for sending ZigBee commands and statuses. If the button key is not fitted, the front push-button (See Fig. C, point ①) can be used; when pressed with insulated tools for electric tasks up to 2500 Vac, it opens and closes the ZigBee network and also resets the factory configuration conditions (Factory Reset).
NB: The device must be completed with button keys with code from GWC2x030 to GWC2x047.

FUNZIONI

The device receives and implements commands by means of the two logically interlocked relay outputs. There are three different types of command:

- On/Off
- On (timed)/Off
- Scene

On/Off
When the ZigBee command is received, the device switches the status of the relays, opening or closing them where necessary (depending on the type of command received and the status of the load in that moment).

On (timed)/Off
This function allows the load to be activated following a ZigBee command and deactivated automatically after a certain period of time.

Scene
The device can store and execute one scene or more, associating a clearly defined status (ON or OFF) with each scene. The maximum number of scenes that can be managed is 16.

Switching associated with a presence/motion sensor
The implementation can be associated with the detection of presence or movement by a remote sensor. When this detection is made, the two-way switch changes the relay status so the load is ON. Up to 5 sensors can be managed simultaneously.

Switching associated with a binary sensor
The device activates/deactivates the load when a general remote sensor changes its status and signals that change. Up to 5 sensors can be managed simultaneously.

Measurement of power and active energy consumed
The device can measure the power and the active energy consumed by the connected load, and communicate this information via the ZigBee network.

CAUTION: the two values must be considered as merely approximate, as they are not obtained with specific consumption measurement components.

Auxiliary inputs
The device has two independent auxiliary inputs that can be used to control the local load (in addition to the front push-button) or to send independent ZigBee commands to other implementation devices in the ZigBee network. These two inputs can both be connected to the phase or the neutral (but it is not permitted to connect one to phase and the other to neutral). Each input can fulfil one of the functions listed below:
- Control of a local load
• Sending of ZigBee commands or statuses
- ON/OFF/TOGGLE command
- Timed ON command (stair-light)
- Wired sensor status (binary status 0/1)
- Command for curtains and roller shutters with a single or double push-button with or without hold-to-run management
- Command of a dimmer with single or double push-button
- Alarm
- Scene command

Front status signalling LED
Personalisation of the LED light intensity in the two load statuses - on and off (night-time localisation).

STATUS NOTIFICATIONS	
LED	Status
Fixed red	Device not configured
Flashing red	Overload* or malfunction** alarm
Fixed yellow	Device start-up
Fixed white 100% brightness	Normal operation (default): load on
Fixed white 50% brightness	Normal operation (default): load off
Flashing white	Device identification in progress
Fixed green	ZigBee network opening
Alternating green/red	Reset to default

Alarms:
***Overload:** if excessive absorption is detected, the load is deactivated and the LED flashes red (one flash per second). After eliminating the cause, send a command to the device via the app or directly (locally). The device will run a test to check that the alarm condition has been resolved. The test lasts 15 seconds, during which time the LED flashes red (three flashes per second). If the alarm condition has been resolved, the LED will go back to showing the load status again.
****Malfunction:** if a load status change is not detected (relays jammed, load disconnected or broken, downstream junction interrupted, load draw less than the minimum detectable load, etc.), the LED flashes red (three flashes per second) for 5 seconds, after which it goes back to showing the load status. The alarm will be repeated every time the device receives a command and the problem is not resolved.

Opening/closing the ZigBee network
To open the ZigBee network (Permit Join activation) and allow the other devices to join it, press the front push-button once (See Fig. C, Point ①). The front LED will turn green. Press again to close the network. In any case, the ZigBee network will be closed 15 minutes after it was opened.

Factory reset
To reset the device and restore the factory conditions, press the central local push-button (See Fig. C, Point ①) for more than 10 seconds.

BEHAVIOUR ON POWER SUPPLY FAILURE AND RESET

When there is a power failure, the load connected to the device is disconnected. When the supply returns, the device follows the start-up procedure (indicated by the fixed yellow colour of the LED). At the end of this procedure, the load status returns to the same conditions as before the power failure, or to a status defined at the time of configuration. The same applies for the behaviour of the LED.

ASSEMBLY

ATTENTION: make sure the device line conductor (L) is protected by a circuit breaker with a maximum rated current of 10A! ****

ATTENTION: the following operations must only be carried out when the system is not powered!

ATTENTION: for the removal of the front button keys, refer to Fig. E. Apply a lever in the indicated points. Levering in any other points may cause irreparable damage to the device!

Refer to the connection diagram (Fig. L, 1 and 2) and Fig. D for the terminals. The terminals are numbered, and the device must be wired in the following way:

1. NO relay output 2
2. NO relay output 1
3. Auxiliary input 2
4. Auxiliary input 1
5. Power supply phase
6. Power supply neutral

Refer to Fig. F, 2 when making a "non-invasive" renovation of the electric system, replacing the old two-way switch module with a two-way switch and using the same connections with the other devices (two-way switches, reversing switches).

PROGRAMMING

To program and use the axial two-way switch and the smart home system, download the Home Gateway app from Play Store or App Store.

ZigBee network installation data
Installation code: 00112233445566778899AABCCDDEEFF
CRC: 0x8F52

MAINTENANCE

This device is designed in such a way that it requires no particular maintenance. Use a dry cloth if cleaning is required.

TECHNICAL DATA

Power supply	100 - 240V AC, 50 / 60 Hz	
Auxiliary inputs	2 (mains supply voltage)	
Max. cable length (aux. inputs)	50 m (single length)	
Max dispersible power	2.6 W	
No. of modules	1	
Radio connections	ZigBee (IEEE 802.15.4)	
Output power	ZigBee 10 dBm	
Transmission radius	External: 100m in free field *	
Output contacts	2A AC1 (240V AC)	
		4-250W(100V AC)** 4-500W(240V AC)**
		4-50W(100V AC)** 4-100W(240V AC)** 4-60W(100V AC)** 4-120W(240V AC)**
Type of load		4-125VA (100V AC)** 4-250VA (240V AC)**

Visualisation elements	RGB status LED
Terminals	Screw; max CSA 1x1.5 mm ²
Usage environment	Dry, indoor places
Operating temperature	-5°C to +45°C
Storage temperature	-25°C to +70°C
Relative humidity (non-condensative)	Max. 93%
Degree of protection	IP20***
Reference Standards	RoHS Directive
	RED directive
	EN 60669-2-1
	EN 60669-1
	EN 301 489-1
	EN 301 489-17
	EN 300 328
	EN IEC 63000

* **ATTENTION:** the capacity is affected by the installation conditions (e.g. the number and type of walls between the devices), so it is always advisable to run tests to confirm that the real capacity meets the requirements.

** Respect the minimum load indicated for the correct detection of the on/off status

*** With the button key installed

**** SPD suggested (e.g. GWD6407)

FRANÇAIS

- La sécurité de l'appareil n'est garantie que si les consignes de sécurité et d'utilisation sont observées ; aussi, s'avère-t-il nécessaire de les conserver. S'assurer que ces consignes ont été reçues par l'installateur et par l'utilisateur final.

- Ce produit est uniquement destiné à l'usage pour lequel il a été expressément conçu. Toute autre utilisation est considérée comme impropre et/ou dangereuse. En cas de doute, contacter le service d'assistance technique SAT GEWISS.

- Le produit ne doit pas être modifié. Toute modification invalide la garantie et peut rendre le produit dangereux.

- Le constructeur ne peut être tenu pour responsable des dommages éventuels dérivant d'un usage impropre, erroné ou bien d'une altération du produit acheté.

Point de contact indiqué en application des directives et des réglementations UE applicables :

GEWISS GEWISS S.p.a. Via D. Bosatelli, 1 - 24069 Cenate Sotto (BG) - Italy
Tél. : +39 035 946 111 - qualitymarks@gewiss.com

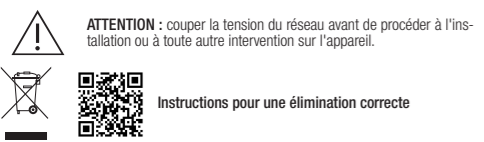

CONTENU DE L'EMBALLAGE

1 Module déviateur basculant connecté

1 Manuel d'installation, **pour la version complète du manuel d'installation et d'utilisation, indispensable pour la configuration du dispositif, scanner le code QR situé à côté de la photo du produit.**

INFORMATIONS GÉNÉRALES

Dispositif connecté à encastrer, muni d'un bouton-poussoir frontal à actionnement basculant, pour la commande d'une charge ON/OFF ou ON temporisée à travers un contact de sortie à potentiel. Le dispositif est muni de deux relais indépendants à verrouillage logique, qui permettent un fonctionnement comme déviateur (en amont d'une dérivation) ou actionneur (en raccordant un seul relais) pour le contrôle de charges sous 100 - 240 Vca, 50 / 60 Hz. Les relais ne sont pas gérés de manière indépendante : on ne peut donc pas y raccorder deux charges différentes. Le dispositif est en mesure de communiquer, via ZigBee, des valeurs indicatives de la puissance et de l'énergie consommée par la charge raccordée. Le dispositif peut être associé et commandé, via ZigBee, par tous les dispositifs connectés au ZigBee, y compris le clavier de commande 4 commandes connecté (GWA1391). Le dispositif fonctionne comme « routeur » ZigBee, c'est-à-dire qu'il transmet des messages ZigBee vers d'autres dispositifs.

Muni de 2 entrées (auxquelles il est possible de raccorder des commandes auxiliaires, des boutons-poussoirs, des interrupteurs traditionnels, des capteurs, etc.), pour répliquer la commande locale de la charge raccordée ou pour envoyer des commandes et des états ZigBee

Sans touche montée, il est possible d'accéder au bouton-poussoir frontal (**voir Fig. C, point ①**) qui permet, s'il est enfoncé à l'aide d'outils isolés pour les travaux électriques jusqu'à 2 500 Vca, l'ouverture et la fermeture du réseau ZigBee ainsi que la restauration du dispositif aux conditions et à la configuration d'usine (Factory Reset). **REMARQUES** : le dispositif doit être complété avec des touches dont le code est compris entre GWC2x030 et GWC2x047.

FONCTIONS

Le dispositif reçoit des commandes et exécute les actionnements à travers les deux sorties à relais verrouillées logiquement. L'actionnement peut être de trois types différents :

- ON/OFF
- ON temporisé/OFF
- Scénario

ON/OFF

À la réception de la commande ZigBee, le dispositif change l'état des relais, en les ouvrant ou en les fermant au besoin (selon le type de commande reçue et l'état dans lequel se trouve la charge).

ON temporisé/OFF

Cette fonction permet d'activer la charge à la suite d'une commande ZigBee et de la désactiver de manière autonome après un certain laps de temps.

Scénario

Le dispositif est en mesure de mémoriser et d'exécuter un ou plusieurs scénarios en associant, à chaque scénario, un état (ON ou OFF) bien défini. Le nombre maximum de scénarios pouvant être gérés est 16.

Commutation associée à un détecteur de présence ou de mouvement

L'actionnement peut être associé à la détection de présence ou de mouvement provenant d'un capteur à distance. Lorsque cette détection intervient, le déviateur commute l'état des relais de manière à porter la charge dans l'état ON. Le déviateur peut gérer jusqu'à 5 capteurs simultanément.

Commutation associée à un capteur binaire

Le dispositif est en mesure d'activer ou de désactiver la charge à la suite du changement d'état d'un capteur distant générique signalant un changement de son état. Le dispositif est en mesure de gérer jusqu'à 5 capteurs simultanément.

Mesure de puissance et d'énergie active consommée

Le dispositif est en mesure de mesurer et de communiquer, via le réseau ZigBee, la puissance et l'énergie active consommée par la charge raccordée au dispositif.

ATTENTION : Les deux mesures doit s'entendre uniquement indicatives car elles ne sont pas relevées par des composants spécifiques de mesure des consommations.

Entrées auxiliaires

Le dispositif est muni de deux entrées auxiliaires indépendantes pouvant être utilisées pour contrôler la charge locale (en ajout au bouton-poussoir frontal) ou pour envoyer des commandes ZigBee indépendantes à d'autres dispositifs d'actionnement du réseau ZigBee. Les deux entrées auxiliaires peuvent être toutes deux raccordées à la phase ou au neutre (il n'est pas permis de relier une entrée à la phase et l'autre au neutre).

Chacune des entrées peut réaliser l'une des fonctions listées ci-dessous :

- Contrôle de la charge locale
- Envoi de commandes ou d'états ZigBee
 - Commande ON/OFF/TOGGLE
 - Commande ON temporisée (éclairage d'escaliers)
 - État des capteurs filaires (binaires, état 0/1)
 - Commande de rideaux et stores avec bouton-poussoir simple ou double, avec ou sans gestion homme présent
 - Commande du variateur d'intensité lumineuse avec bouton-poussoir simple ou double
 - Alarme
 - Commande du scénario

Voyant frontal de signalisation d'état

Personnalisation de la luminosité du voyant dans les deux états de charge allumée et de charge éteinte (localisation nocturne).

SIGNALISATIONS D'ÉTAT		
Voyant	État	
Rouge fixe	Dispositif non configuré	
Rouge clignotant	Alarme de surcharge* ou de dysfonctionnement**	
Jaune fixe	Démarrage du dispositif	
Blanc fixe 100 % de luminosité	Fonctionnement normal (par défaut) : charge allumée	
Blanc fixe 50 % de luminosité	Fonctionnement normal (par défaut) : charge éteinte	
Blanc clignotant	Identification du dispositif en cours	
Vert fixe	Ouverture du réseau ZigBee	
Vert / Rouge alternés	Restauration des réglages d'usine	

Alarmes :

***Surcharge** : à la détection d'une absorption excessive, la charge est éteinte et le voyant passe au rouge clignotant (un clignotement par seconde). Après en avoir éliminé la cause, envoyer une commande au dispositif à l'aide de l'appli ou bien directement en local. Le dispositif exécute un test afin de vérifier l'acquiescement de la condition d'alarme. Le test dure 15 secondes pendant lesquelles le voyant reste rouge clignotant (trois clignotements par seconde). Si la condition d'alarme est acquiescée, le voyant signale à nouveau l'état de la charge.

****Dysfonctionnement** : en l'absence d'une détection de changement d'état de la charge (relais collés, charge débranchée ou cassée, dérivation en aval interrompue, absorption de la charge inférieure à la charge minimale détectable, etc.), le voyant passe au rouge clignotant (trois clignotements par seconde) pendant 5 secondes au terme desquelles le voyant signale à nouveau l'état de la charge. L'alarme sera de nouveau proposée chaque fois que le dispositif recevra une commande et que le problème n'aura pas été résolu.

Ouverture/fermeture du réseau ZigBee

Pour ouvrir le réseau ZigBee (activation Permit Join), permettant ainsi aux autres dispositifs de s'unir au réseau ZigBee, appuyer une seule fois sur le bouton-poussoir frontal (**voir Fig. C, point ①**). Le voyant frontal passe au vert. Y appuyer de nouveau pour refermer le réseau. Le réseau ZigBee est, dans tous les cas, refermé 15 minutes après son ouverture.

Factory Reset

Pour restaurer le dispositif et le reporter à la configuration d'usine, maintenir le bouton-poussoir local central (**voir Fig. C, point ①**) enfoncé pendant plus de 10 secondes.

COMPORTEMENT À LA CHUTE ET À LA RESTAURATION DE L'ALIMENTATION

À la chute de la tension, la charge raccordée au dispositif n'est plus alimentée. À la restauration de la tension, le dispositif exécute la procédure de démarrage, signalée par le voyant passant au jaune fixe. Au terme de cette procédure, l'état de la charge est reporté aux conditions ayant précédé la chute ou dans un état établi en phase de configuration. Il est en de même pour le comportement du voyant.

MONTAGE



ATTENTION : s'assurer que la phase (L) du dispositif est protégée par un disjoncteur d'une intensité maximale max. de 10 A ! ****



ATTENTION : les opérations suivantes doivent être exécutées en l'absence de tension sur l'installation !



ATTENTION : pour le retrait des touches frontales, se référer à la **Fig. E**. Faire lever au niveau des points indiqués. Ne pas faire lever à d'autres endroits : cela risquerait d'endommager irréremdiablement le dispositif !

Se référer au schéma de raccordement (**Fig. 1 et 2**) et à la **Fig. D** pour les bornes. Les bornes sont numérotées et le dispositif doit être câblé de la manière suivante :

- Sortie NO du relais 2
- Sortie NO du relais 1
- Entrée auxiliaire 2
- Entrée auxiliaire 1
- Phase d'alimentation
- Neutre d'alimentation

Se référer à la **Fig. F, 2** dans le cas d'une restructuration non « invasive » de l'installation électrique dans laquelle le module déviateur connecté remplace un déviateur utilisant les mêmes connexions existantes avec les autres dispositifs (déviateurs, inverseurs).

PROGRAMMATION

Pour pouvoir programmer et utiliser le déviateur axial ainsi que l'installation Smart Home, il faut télécharger l'application Home Gateway App depuis Play Store ou App Store.

Données d'installation du réseau ZigBee

Code de l'installation : 00112233445566778899AABCCDDEEFF





CRC : 0x8F52

ENTRETIEN

Ce dispositif a été conçu afin qu'il n'exige aucune activité d'entretien particulière. Pour le nettoyage, utiliser un chiffon sec.

DONNÉES TECHNIQUES

Alimentation	100 - 240 Vca, 50 / 60 Hz
Entrées auxiliaires	2 (tension d'alimentation de réseau)
Longueur max. des câbles des entrées aux.	50 m (tronçon unique)
Puissance dissipée max.	2,6W
Nombre de modules	1
Liaisons radio	ZigBee (IEEE 802.15.4)
Puissance en sortie	ZigBee 10 dBm
Rayon de transmission	Extérieur : 100 m en champ libre *

Contact de sortie	2 A AC1 (240 Vca)		4 - 250 W (100 Vca)** 4 - 500 W (240 Vca)**
Type de charge		Voyant	4 - 50 W (100 Vca)** 4 - 100 W (240 Vca)**
			4 - 60 W (100 Vca)** 4 - 120 W (240 Vca)**
			4 - 125 VA (100 Vca)** 4 - 250 VA (240 Vca)**

Éléments de visualisation	Voyant d'état RGB
Bornes	À vis ; sect. max. 1x1,5 mm²
Environnement d'utilisation	Intérieur, endroit sec
Température de fonctionnement	-5 °C à +45 °C
Température de stockage	-25 °C à +70 °C
Humidité relative (sans condensation)	93 % max.
Indice de protection	IP20***
	Directive RoHS
	Directive RED
	EN 60669-2-1
	EN 60669-1
	EN 301 489-1
	EN 301 489-17
	EN 300 328
	EN CEI 63000

Normes de référence

EN 60669-1

EN 301 489-1

EN 301 489-17

EN 300 328

EN CEI 63000

* **ATTENTION** : la portée à l'intérieur est influencée par les conditions d'installation (par exemple, le nombre et le type des cloisons entre les dispositifs) ; il est, donc, de règle de toujours exécuter des tests afin de déterminer que la portée répond bien aux besoins.

** Respecter la charge minimale indiquée pour la détection correcte de l'état allumé/éteint

*** À touche montée

**** SPD conseillé (par ex. GWD6407)

ESPAÑOL

- La seguridad del aparato solo se garantiza si se respetan las instrucciones de seguridad y de uso; por tanto, es necesario conservárselas. Asegurarse de que el instalador y el usuario final reciban estas instrucciones.

- Este producto deberá ser destinado solo al uso para el cual ha sido expresamente concebido. Cualquier otro uso se debe considerar impropio y/o peligroso. En caso de duda, contactar con el SAT. Servicio de Asistencia Técnica GEWISS.

- El producto no debe ser modificado. Cualquier modificación anula la garantía y puede hacer peligroso el producto.

- El fabricante no puede ser considerado responsable por eventuales daños que deriven de usos impropios, erróneos y manipulaciones indebidas del producto adquirido.

Punto de contacto indicado en cumplimiento de las directivas y de los reglamentos de la UE aplicables :

GEWISS GEWISS S.p.a. Via D. Bosatelli, 1 - 24069 Cenate Sotto (BG) - Italy
Tel. : +39 035 946 111 - qualitymarks@gewiss.com

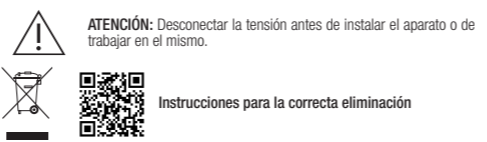

CONTENIDO DEL ENVASE

1 Módulo conmutador basculante conectado

1 Manual de instalación, **para obtener la versión completa del manual de instalación y uso, indispensable para la configuración del dispositivo, escanee el código QR junto a la imagen del producto.**

INFORMACIÓN GENERAL

Dispositivo conectado empotrado, con pulsador frontal de accionamiento basculante, para accionar una carga On/Off u On temporizada mediante contacto de salida con potencial. El dispositivo tiene dos relés independientes con interbloqueo "lógico", que permiten el funcionamiento por conmutador (línea arriba de una derivación) o por actuador (conectando un solo relé) para controlar cargas de 100 – 240 Vca, 50 / 60 Hz. Los relés no se gestionan de forma independiente, por lo que no es posible conectarles dos cargas diferentes. El dispositivo es capaz de medir y comunicar, a través de ZigBee, valores indicativos de potencia y energía consumida por la carga conectada. El dispositivo se puede asociar y controlar a través de ZigBee desde todos los dispositivos ZigBee conectados, incluida la botonera de 4 mandos conectada (GWA1391). El dispositivo trabaja como un "router" ZigBee, es decir, reenvía los mensajes ZigBee a otros dispositivos. Equipado con 2 entradas (a las que se pueden conectar mandos auxiliares, pulsadores e interruptores tradicionales, sensores, etc.) para replicar el mando local de la carga conectada o para enviar mandos y estados ZigBee. Sin la tecla montada, es posible acceder al pulsador frontal (**véase la Fig. C, Punto ①**), que, si se presiona con herramientas aisladas para trabajos eléctricos de hasta 2500 Vca, permite abrir y cerrar la red ZigBee, así como restablecer la configuración de fábrica del dispositivo (Factory Reset).

NOTAS: El dispositivo debe completarse con teclas con código de GWC2x030 a GW-C2x047.

FUNCIONES

El dispositivo recibe los mandos y realiza los accionamientos a través de las dos salidas de relé interbloqueadas lógicamente. El accionamiento puede ser de tres tipos diferentes :

- On/Off
- On temporizado/Off
- Escenario

On/Off

Cuando se recibe el mando ZigBee, el dispositivo cambia el estado de los relés abriéndolos o cerrándolos cuando sea necesario (dependiendo del tipo de mando recibido y del estado de la carga).

On temporizado/Off

Esta función permite que la carga se active tras un mando ZigBee y que se desactive de forma independiente después de un determinado periodo de tiempo.

Escenario

El dispositivo es capaz de memorizar y ejecutar uno o más escenarios asociando un estado claramente definido (ON u OFF) a cada escenario. El número máximo de escenarios que se pueden gestionar es de 16.

Commutación asociada a un sensor de presencia/movimiento

El accionamiento se puede asociar a la detección de presencia o de movimiento desde un sensor remoto. Cuando se produce esta detección, el conmutador cambia el estado de los relés de modo que la carga tenga estado ON. El conmutador puede gestionar hasta un máximo de 5 sensores simultáneamente.

Commutación asociada a un sensor binario

El dispositivo puede activar/desactivar la carga cuando un sensor remoto genérico indica su propio cambio de estado.

El dispositivo puede gestionar hasta un máximo de 5 sensores simultáneamente.

Medición de potencia y de energía activa consumida

El dispositivo puede medir y comunicar, a través de la red ZigBee, la potencia y la energía activa consumida por la carga conectada al mismo.

ATENCIÓN : Las dos mediciones deben considerarse puramente "indicativas", ya que no se obtuvieron por componentes específicos para medir el consumo

Entradas auxiliares

El dispositivo tiene dos entradas auxiliares independientes que pueden utilizarse para controlar la carga local (además del pulsador frontal) o para enviar mandos ZigBee independientes a otros actuadores de la red ZigBee. Ambas entradas auxiliares se pueden conectar a la fase o al neutro (no se permite tener una entrada conectada a la fase y la otra al neutro).

Cada una de las entradas puede cumplir una de las siguientes funciones:

- Control de carga local
- Envío de mandos o estados ZigBee
 - Mando ON/OFF/TOGGLE
 - Mando ON temporizado (luz de escaleras)
 - Estado de los sensores cableados (binarios estado 0/1)
 - Mando de cortinas y persianas con pulsador simple o doble, con o sin gestión de tipo hombre presente
 - Mando dimmer con pulsador individual o doble
 - Alarma
 - Mando de escenario

LED frontal para señalar el estado

Personalización de la luminosidad del LED en los dos estados, de carga encendida y de carga apagada (localización nocturna).

INDICACIONES DE ESTADO	
LED	Estado
Rojo fijo	Dispositivo no configurado
Rojo intermitente	Alarme por sobrecarga* o funcionamiento incorrecto**
Amarillo fijo	Encendido del dispositivo
Blanco fijo 100 % luminosidad	Funcionamiento normal (predefinido): carga encendida
Blanco fijo 50 % luminosidad	Funcionamiento normal (predefinido): carga apagada
Blanco parpadeante	Identificación del dispositivo en curso
Verde fijo	Apertura de red ZigBee
Verde/Rojo de forma alternada	Restablecimiento por defecto

Alarmas :

***Sobrecarga**: cuando se detecta una absorción excesiva, la carga se apaga y el led parpadea de color rojo (un parpadeo por segundo). Después de eliminar el origen del problema, enviar un mando al dispositivo a través de la aplicación o actuando directamente de forma local. El dispositivo realiza una prueba para verificar que la condición de alarma ha sido superada. La prueba tiene una duración de 15 segundos durante los cuales el led permanece parpadeando con color rojo (tres parpadeos por segundo). Si se supera la condición de alarma, el LED vuelve a indicar el estado de la carga.

****Fallo**: cuando no se detecta ningún cambio en el estado de la carga (relés pegados, carga desconectada o rota, desviación línea arriba interrumpida, absorción de la carga inferior a la carga mínima detectable, etc.), el led parpadea con color rojo (tres parpadeos por segundo) durante 5 segundos, tras los cuales el led vuelve a indicar el estado de la carga. La alarma se repetirá cada vez que el aparato reciba un mando y el problema no se resuelva.

Apertura/Cierre de la red ZigBee

Para abrir la red ZigBee (Activación Permit Join), permitiendo que otros dispositivos se unan a la red ZigBee, presionar una sola vez el pulsador frontal (**véase la Fig. C, Punto ①**). El LED frontal toma color verde. Presionar nuevamente para cerrar la red. La red ZigBee se cierra 15 minutos después de su apertura.

Restablecimiento de fábrica

Para restablecer las condiciones iniciales de fábrica del dispositivo, mantener presionado el pulsador local central (**véase la Fig. C, Punto ①**), durante más de 10 segundos.

COMPORTAMIENTO EN LA CAÍDA Y EN EL RESTABLECIMIENTO DE LA ALIMENTACIÓN

Cuando la tensión cae, la carga conectada al dispositivo se desconecta. Cuando se restablece la tensión, el dispositivo inicia el procedimiento de encendido, el cual se indica mediante el LED que adquiere color amarillo fijo. Al final de este procedimiento el estado de la carga retorna a la misma condición anterior a la caída, o a un estado preestablecido durante la fase de configuración. Lo mismo ocurre con el comportamiento del LED.

MONTAJE



ATENCIÓN : ¡Asegurarse de que la fase (L) del dispositivo esté protegida por un interruptor automático con intensidad nominal máx. de 10 A! ****



ATENCIÓN : ¡Las siguientes operaciones deben realizarse cuando la instalación está sin tensión!

ATENCIÓN: Para retirar las teclas frontales, consultar la **Fig. E**. Hacer palanca en los puntos indicados. No hacer palanca en ningún otro punto: ¡podría dañarse irremediablemente el dispositivo!

Consultar el esquema de conexión (**Fig. F, 1 y 2**) y la **Fig. D** para los bornes.

Los bornes están numerados y el dispositivo debe estar cableado del siguiente modo:

- Salida NA relé 2
- Salida NA relé 1
- Entrada auxiliar 2
- Entrada auxiliar 1
- Fase de alimentación
- Neutro de alimentación

Consultar la **Fig. F, 2** en el caso de una reestructuración no "invasiva" de la instalación eléctrica, en la que el módulo conmutador conectado se sustituye por un conmutador utilizando las mismas conexiones a los demás dispositivos (conmutadores, inversores).

PROGRAMACIÓN

Para poder programar y utilizar el conmutador axial, así como la instalación smart home, es necesario descargar la aplicación Home Gateway App desde Play Store o App Store.

Datos de instalación de la red ZigBee

Cód. de instal. : 00112233445566778899AABCCDDEEFF

VERNETZTES WECHSLSCHALTERMODUL
MÓDULO DO COMUTADOR LIGADO
MODUL DE DEVIERE CONECTAT
POVEZANI MODUL IZMENIČNEGA STIKALA



GWA1301

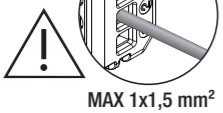
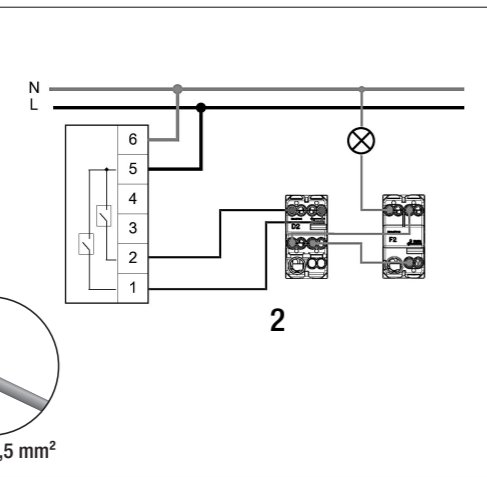
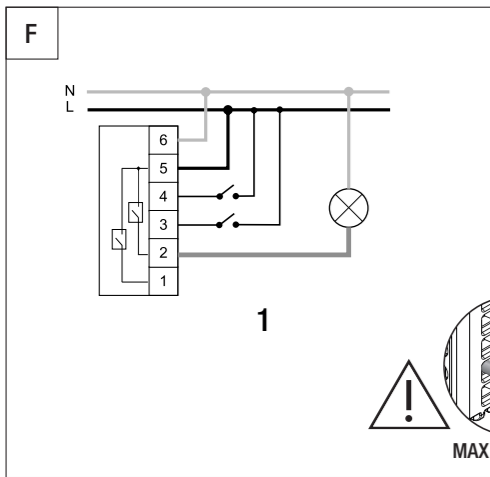
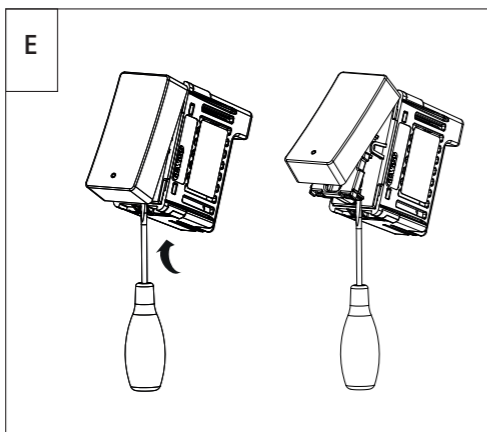
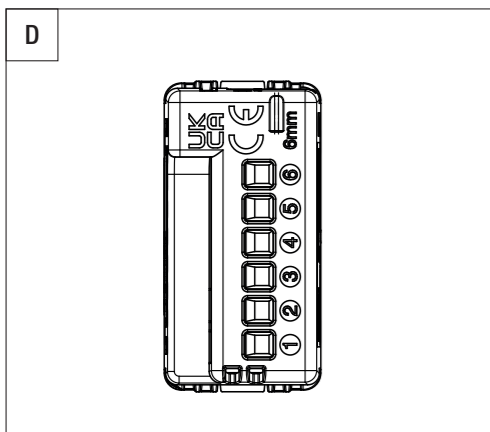
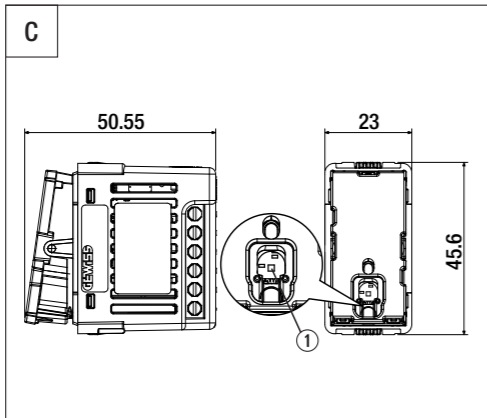
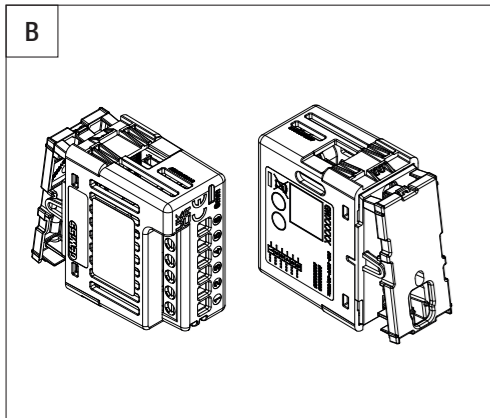

MAX 1x1,5 mm²

DEUTSCH

- Die Sicherheit des Geräts wird nur gewährleistet, wenn die Sicherheits- und Gebrauchsvorschriften eingehalten werden; daher müssen diese aufbewahrt werden. Sicherstellen, dass der Installateur und der Endbenutzer diese Anweisungen erhalten.
- Dieses Produkt darf nur für den Einsatz vorgesehen werden, für den es ausdrücklich konzipiert wurde. Jeder andere Einsatz ist als unsachgemäß und/oder gefährlich zu betrachten. Im Zweifelsfall den technischen Kundendienst SAT von GEWISS kontaktieren.
- Das Produkt darf nicht umgerüstet werden. Jegliche Umrüstung macht die Garantie ungültig und kann das Produkt gefährlich machen.
- Der Hersteller kann nicht für eventuelle Schäden haftbar gemacht werden, die aus unsachgemäßem oder falschem Gebrauch oder unsachgemäßen Eingriffen am erworbenen Produkt entstehen.
Angabe der Kontaktstelle in Übereinstimmung mit den anwendbaren EU-Richtlinien und -Regelwerken:

GEWISS GEWISS S.p.a. Via D. Bosatelli, 1 - 24069 Cenate Sotto (BG) - Italy
Tel.: +39 035 946 111 - qualitymarks@gewiss.com

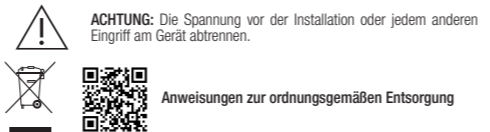

ACHTUNG: Die Spannung vor der Installation oder jedem anderen Eingriff am Gerät abtrennen.

Anweisungen zur ordnungsgemäßen Entsorgung

PACKUNGSINHALT

1 vernetztes Wechselschaltermodul mit Wipptaster
1 Installationshandbuch, für die komplette Version des Installations- und Betriebshandbuchs, das für die Konfiguration des Gerätes unerlässlich ist, bitte den neben der Abbildung des Produktes stehenden QR-Code scannen.

ALLGEMEINE INFORMATIONEN

Vernetztes Gerät für den Unterputz, mit frontseitigem Wipptaster, für die On/Off-Steuerung einer Last oder zeitgeschaltete On-Steuerung über einen Ausgangskontakt mit Potential. Das Gerät ist mit zwei unabhängigen Relais mit "logischer" Verblockung ausgestattet, die den Betrieb als Wechselschalter (vor einer Abzweigung) oder als Schaltgeber (wenn nur ein Relais angeschlossen wird) für die Steuerung von Lasten mit 100 – 240 Vac, 50 / 60 Hz gestatten. Die Relais werden nicht unabhängig verwaltet, weshalb es nicht möglich ist, zwei unterschiedliche Lasten daran anzuschließen. Das Gerät ist in der Lage, ungenutzte Werte der Leistung und der verbrauchten Energie der daran angeschlossenen Last zu messen und über ZigBee zu kommunizieren. Das Gerät kann per ZigBee mit allen vernetzten ZigBee-Geräten verknüpft und über diese gesteuert werden, einschließlich der vernetzten 4-Kanal-Sendeinrichtung (GWA1391). Das Gerät arbeitet als ZigBee-„Router“, d. h. es leitet ZigBee-Nachrichten an andere Geräte weiter.
Ausgestattet mit 2 Eingängen (an die zusätzliche Schaltgeräte, konventionelle Taster und Schalter, Sensoren, angeschlossen werden können), um die lokale Steuerung der daran angeschlossenen Lasten weiter zu senden oder zum Senden von ZigBee-Befehlen und -Zuständen
Wenn der Taster nicht montiert ist, kann man auf den frontseitigen Taster zugreifen (siehe Abb. C, Punkt ①), der, wenn er mit isolierten Werkzeugen für Elektroarbeiten bis 250V Vac gedrückt wird, die Öffnung und Schließung des ZigBee-Netzwerks sowie die Rücksetzung des Gerätes auf die Werksinstellungen (Factory Reset) gestattet.
HINWEIS: Das Gerät muss mit Tastern verknüpft werden, die mit einem Code von GW2x030 bis GW2x047 gekennzeichnet sind.

FUNKTIONEN

Das Gerät empfängt Befehle und führt über die zwei logisch verblockten Relaisausgänge Schaltungen durch. Es sind drei verschiedene Arten von Schaltungen möglich:

- On/Off
- On Zeitgeschaltet/Off
- Szenario

ON/OFF

Beim Empfang des ZigBee-Befehls ändert das Gerät den Zustand der Relais und öffnet oder schließt diese je nach Bedarf (abhängig von der Art des empfangenen Befehls und des Zustands, in dem sich die Last befindet).

On Zeitgeschaltet/Off
Diese Funktion gestattet die Aktivierung der Last infolge eines ZigBee-Befehls und die selbständige Deaktivierung nach Ablauf einer bestimmten Zeitspanne.

Szenario
Das Gerät kann eines oder mehrere Szenarien speichern und mit jedem Szenario einen genau definierten Zustand (ON oder OFF) verknüpfen. Es können maximal 16 Szenarien verwaltet werden.

Umschaltung in Verbindung mit einem Präsenz-/Bewegungssensor
Die Schaltung kann mit der Präsenz- oder Bewegungserfassung durch einen ausgelagerten Sensor verknüpft werden. Wenn diese Erfassung erfolgt, schaltet der Wechselschalter den Zustand der Relais so um, dass die Last in den Zustand ON gebracht wird. Der Wechselschalter kann bis zu maximal 5 Sensoren gleichzeitig verwalten.

Umschaltung in Verbindung mit einem binären Sensor
Das Gerät kann die Last infolge der Änderung des Zustands eines generischen ausgelagerten Sensors aktivieren bzw. deaktivieren, der eine Änderung seines Zustands meldet.
Das Gerät kann bis zu 5 Sensoren gleichzeitig verwalten.

Messung der Leistung und der verbrauchten Wirkenergie
Das Gerät ist in der Lage, die Leistung und die verbrauchte Wirkenergie der an das Gerät angeschlossenen Last zu messen und über das ZigBee-Netzwerk zu kommunizieren.

ACHTUNG: Die beiden Messungen müssen als reine "Orientierungswerte" betrachtet werden, da sie nicht von spezifischen Komponenten für die Verbrauchsmessung erfasst werden

Zusätzliche Eingänge
Das Gerät ist mit zwei unabhängigen zusätzlichen Eingängen ausgestattet, die für die Steuerung der lokalen Last (zusätzlich zum frontseitigen Taster) oder zum Senden von unabhängigen ZigBee-Befehlen an andere im ZigBee-Netzwerk vorhandene Schaltgeräte verwendet werden können. Die zwei zusätzlichen Eingänge können beide an die Phase oder den Nullleiter angeschlossen werden. Der Anschluss eines Eingangs an die Phase und des anderen an den Nullleiter ist nicht zulässig.
Jeder der Eingänge kann eine der nachstehend aufgelisteten Funktionen haben:

- Steuerung einer lokalen Last
- Senden von ZigBee-Befehlen oder -Zuständen
- ON/OFF/TOGGLE-Steuerung
- Zeitgeschaltete ON-Steuerung (Treppenlicht)
- Zustand verkabelter Sensoren (binär Zustand 0/1)
- Steuerung von Sonnendächern und Rollläden mit einem oder zwei Tastern, mit oder ohne Totmanfunktion
- Dimmersteuerung mit einem oder zwei Tastern
- Alarm
- Steuerung des Szenarios

Frontseitige LED für die Statusanzeige
Individuelle Einrichtung der Helligkeit der LED in den beiden Zuständen "Last eingeschaltet" und "Last abgeschaltet" (Orientierungslicht).

STATUSANZEIGEN

LED	Status
Dauerhaft rot	Gerät nicht konfiguriert
Rot blinkend	Alarm Überlast* oder Betriebsstörung**
Dauerhaft gelb	Gerätestart
Fest weiß 100 % Helligkeit	Normaler Betrieb (Standard): Last eingeschaltet
Fest weiß 50 % Helligkeit	Normaler Betrieb (Standard): Last ausgeschaltet
Weiß blinkend	Geräteidentifikation läuft
Dauerhaft grün	Öffnung ZigBee-Netzwerk
Grün/Rot abwechselnd	Reset auf Standardeinstellungen

Alarme:
***Überlast:** Wird eine übermäßige Stromaufnahme gemessen, dann wird die Last abgeschaltet und die LED beginnt rot zu blinken (ein Blinksignal pro Sekunde). Nachdem die Ursache beseitigt wurde, über die App einen Befehl an das Gerät senden oder direkt dieses direkt lokal betätigen. Das Gerät führt einen Test aus, um die Beseitigung der Alarmsituation zu prüfen. Der Test dauert 15 Sekunden, während der die LED weiterhin rot blinkt (drei Blinksignale pro Sekunde). Wenn die Alarmsituation beseitigt wurde, zeigt die LED wieder den Zustand der Last an.
****Fehlfunktion:** Wird die Änderung des Zustands der Last nicht erfasst (Relais festgeklebt, Last abgetrennt oder defekt, dahinterliegende Abzweigung unterbrochen, Stromaufnahme der Last unter der messbaren Mindestlast usw.), dann beginnt die LED 5 Sekunden lang rot zu blinken (drei Blinksignale pro Sekunde). Danach zeigt die LED wieder den Zustand der Last an. Der Alarm erscheint jedes Mal erneut, wenn das Gerät einen Befehl empfängt und das Problem nicht behoben wird.

Öffnung/Schließung ZigBee-Netzwerk
Um das ZigBee-Netzwerk zu öffnen (Aktivierung Permit Join) und so den Anschluss der anderen Geräte an das ZigBee-Netzwerk zu gestatten, den frontseitigen Taster einmal drücken (siehe Abb. C, Punkt ①). Die frontseitige LED wird grün. Erneut drücken, um das Netzwerk zu schließen. Das ZigBee-Netzwerk wird in jedem Fall 15 Minuten nach seiner Öffnung geschlossen.

Factory Reset
Um das Gerät zurückzusetzen und auf die Werkseinstellungen zurückzubringen, den mittleren lokalen Taster (siehe Abb. C, Punkt ②) länger als 10 Sekunden gedrückt halten.

VERHALTEN BEI AUSFALL UND WIEDERHERSTELLUNG DER STROMVERSORGUNG

Bei einem Spannungsausfall wird die Versorgung der an das Gerät angeschlossenen Last unterbrochen. Bei der Wiederherstellung der Spannungsversorgung führt das Gerät das Startverfahren durch. Dies wird durch die LED angezeigt, die fest gelb leuchtet. Am Ende dieses Verfahrens wird der Zustand der Last auf dieselben Bedingungen vor dem Spannungsausfall oder in einen Zustand gebracht, der bei der Konfiguration programmiert wurde. Dasselbe gilt auch für das Verhalten der LED.

MONTAGE

ACHTUNG: Sicherstellen, dass die Phase (L) des Geräts durch einen automatischen Schutzschalter mit einem max. Nennstrom von 10A geschützt wird! ****

ACHTUNG: Die folgenden Arbeitsschritte müssen mit spannungsfreier Anlage durchgeführt werden!

ACHTUNG: Für den Ausbau der frontseitigen Tasten, siehe Abb. E. An den angegebenen Stellen aushebeln. Keine Hebelkraft an anderen Stellen anwenden. Dies könnte das Gerät irreparabel beschädigen!

Es wird auf den Anschlussplan (Abb. F, 1 und 2) und auf die Abb. D für die Klemmen verwiesen.

Die Klemmen sind nummeriert und das Gerät muss wie folgt verkabelt werden:

1. Schließerangang Relais 2
2. Schließerangang Relais 1
3. Zusätzlicher Eingang 2
4. Zusätzlicher Eingang 1
5. Stromphase
6. Nullleiter

Es wird auf die Abb. F, 2 verwiesen, falls eine nicht „invasive“ Sanierung der Elektroanlage vorzunehmen ist, in der das vernetzte Wechselschaltermodul einen Wechselschalter ersetzt und dieselben vorhandenen Anschlüsse an die anderen Geräte nutzt (Wechselschalter, Wechselrichter).

PROGRAMMIERUNG

Um den Wechselschalter mit Axialmechanismus und die vernetzte Smart Home-Anlage programmieren und verwenden zu können, muss die Home Gateway App von Play Store oder App Store heruntergeladen werden.

Installationscode ZigBee-Netzwerk
Installationscode: 00112233445566778899AABBCCDDEEFF
CRC: 0x8F52

WARTUNG

Dieses Gerät ist so konstruiert, dass keine speziellen Wartungstätigkeiten notwendig sind. Für eine eventuelle Reinigung einen trockenen Lappen benutzen.

TECHNISCHE DATEN

Versorgung	100 – 240 Vac, 50 / 60 Hz
Zusätzliche Eingänge	2 (Netzspannung)
Max. Kabellänge zus. Eingänge	50 m (Einzelabschnitt)
Max. Verlustleistung	2,6 W
Anz. Module	1
Funkanschlüsse	ZigBee (IEEE 802.15.4)
Leistung am Ausgang	ZigBee 10 dBm
Sendereichweite	Außenbereich: 100m im freien Feld *
Ausgangskontakte	2A AC1 (240 Vac)
	4-250W(100Vac)** 4-500W(240Vac)**
	4-50W(100Vac)** 4-100W(240Vac)**
Lastart	4-60W(100Vac)** 4-120W(240Vac)**
	4-125VA (100Vac)** 4-250VA (240Vac)**
Anzeigelemente	RGB-Status-LEDs
Klemmen	Schraubklemmen; max. Querschn. 1x1,5 mm ²
Einsatzumgebung	trockene Innenräume
Betriebstemperatur	-5 °C ÷ +45 °C
Lagertemperatur	-25 °C ÷ +70 °C

Relative Feuchte (nicht kondensierend)	Max 93%
Schutzart	IP20***
	RoHS-Richtlinie RED-Richtlinie EN 60669-2-1 EN 60669-1
Rahmenbestimmungen	EN 301 489-1 EN 301 489-17 EN 300 328 EN IEC 63000

* **ACHTUNG:** Die Reichweite in Innenräumen hängt von den Installationsbedingungen (z. B. Anzahl und Art der Wände zwischen den Geräten) ab. Daher sollten immer Tests durchgeführt werden, um festzustellen, ob die Reichweite den Verwendungsanforderungen entspricht.
** Die angegebene Mindestlast für die korrekte Erfassung des Status Eingeschaltet/Abgeschaltet einhalten
*** Mit montiertem Taster
**** Empfohlen SPD (z. B. GWD6407)

PORTUGUÊS

- A segurança do aparelho só é garantida com a adoção das instruções de segurança e utilização, portanto, é necessário conservá-las. Assegure-se de que estas instruções sejam recebidas pelo instalador e pelo utilizador final.
- Este produto destina-se apenas ao uso para o qual foi expressamente concebido. Qualquer outra utilização deve ser considerada indevida e/ou perigosa. Em caso de dúvida, contacte o Serviço de Assistência Técnica (SAT) da GEWISS.
- O produto não deve ser modificado. Qualquer modificação anula a garantia e pode tornar o produto perigoso.
- O fabricante declina toda e qualquer responsabilidade por eventuais danos decorrentes de utilização indevida ou incorreta do produto adquirido, ou de qualquer violação do mesmo.
Ponto de contacto indicado em conformidade com as diretivas e regulamentos aplicáveis da UE:

GEWISS GEWISS S.p.a. Via D. Bosatelli, 1 - 24069 Cenate Sotto (BG) - Italy
Tel.: +39 035 946 111 - qualitymarks@gewiss.com

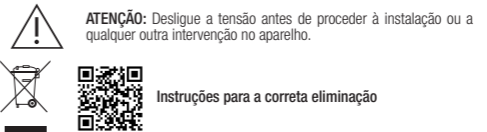

ATENÇÃO: Desligue a tensão antes de proceder à instalação ou a qualquer outra intervenção no aparelho.

Instruções para a correta eliminação

CONTEÚDO DA EMBALAGEM

1 Módulo comutador basculante ligado
1 Manual de instalação, para a versão completa do manual de instalação e utilização, essencial para a configuração do dispositivo, digitalize o código QR ao lado da imagem do produto.

INFORMAÇÕES GERAIS

Dispositivo de encastrar ligado, com botão frontal de acionamento basculante, para controlar uma carga On/Off ou On Temporizado por contacto de saída com potencial. O dispositivo é dotado de dois relés independentes com interbloqueio "lógico", que permitem o seu funcionamento por comutador (a montante de uma comutação) ou por atuador (conectando um único relé) para o controlo de cargas a 100 – 240 Vca, 50 / 60 Hz. Os relés não são gerenciados de modo independente, pois a eles não é possível conectar duas cargas diferentes. O dispositivo consegue medir e comunicar, via ZigBee, valores indicativos de potência e energia consumida pela carga a ele ligada. O dispositivo pode ser emparelhado e controlado via ZigBee por todos os dispositivos ligados ZigBee, incluindo a botoneira de 4 comandos ligada (GWA1391). O dispositivo opera como "router" ZigBee, ou seja, efetua o encaminhamento a outros dispositivos das mensagens ZigBee.
Equipado com 2 entradas (às quais pode ligar comandos auxiliares, botões e interruptores tradicionais, sensores, etc.) para replicar o comando local da carga ligada a este ou para enviar comandos e estados ZigBee.
Sem a tampa instalada, é possível aceder ao botão frontal (ver Fig. C, Ponto ①) que permite, se premido com ferramentas isoladas para trabalhos elétricos de até 250V Vac, abrir e fechar a rede ZigBee, bem como restaurar o dispositivo às condições e configuração de fábrica (Factory Reset).
NOTAS: O dispositivo deve ser completado com teclas cujos códigos variam de GW-C2x030 a GW-C2x047.

PROGRAMMIERUNG

Um den Wechselschalter mit Axialmechanismus und die vernetzte Smart Home-Anlage programmieren und verwenden zu können, muss die Home Gateway App von Play Store oder App Store heruntergeladen werden.

Installationscode ZigBee-Netzwerk
Installationscode: 00112233445566778899AABBCCDDEEFF
CRC: 0x8F52

WARTUNG

Dieses Gerät ist so konstruiert, dass keine speziellen Wartungstätigkeiten notwendig sind. Für eine eventuelle Reinigung einen trockenen Lappen benutzen.

TECHNISCHE DATEN

Versorgung	100 – 240 Vac, 50 / 60 Hz
Zusätzliche Eingänge	2 (Netzspannung)
Max. Kabellänge zus. Eingänge	50 m (Einzelabschnitt)
Max. Verlustleistung	2,6 W
Anz. Module	1
Funkanschlüsse	ZigBee (IEEE 802.15.4)
Leistung am Ausgang	ZigBee 10 dBm
Sendereichweite	Außenbereich: 100m im freien Feld *
Ausgangskontakte	2A AC1 (240 Vac)
	4-250W(100Vac)** 4-500W(240Vac)**
	4-50W(100Vac)** 4-100W(240Vac)**
Lastart	4-60W(100Vac)** 4-120W(240Vac)**
	4-125VA (100Vac)** 4-250VA (240Vac)**
Anzeigelemente	RGB-Status-LEDs
Klemmen	Schraubklemmen; max. Querschn. 1x1,5 mm ²
Einsatzumgebung	trockene Innenräume
Betriebstemperatur	-5 °C ÷ +45 °C
Lagertemperatur	-25 °C ÷ +70 °C

- Verificação da carga local
- Envio de comandos ou estados ZigBee
- Comando ON/OFF/TOGGLE
- Comando ON Temporizado (luz das escadas)
- Estado sensores de fios (binários estado 0/1)
- Comando tendas e persianas com botão simples ou duplo, com ou sem gesto com homem presente
- Comando regulador de luz com botão simples ou duplo
- Alarme
- Comando Cenário

LED frontal de sinalização de estado
Personalização da luminosidade do LED nos dois estados de carga acesa e de carga apagada (Localização noturna).

SINALIZAÇÕES DE ESTADO	
LED	Estado
Vermelho fixo	Dispositivo não configurado
Vermelho intermitente	Alarme de sobrecarga* ou mau funcionamento**
Amarelo fixo	Início do dispositivo
Branco fixo 100% luminosidade	Funcionamento normal (Padrão): carga ligada
Branco fixo 50% luminosidade	Funcionamento normal (Padrão): carga desligada
Branco intermitente	Identificação do dispositivo em andamento
Verde fixo	Abertura da rede ZigBee
Verde/Vermelho alternados	Reset por padrão

Alarmes:
***Sobrecarga:** ao detectar uma absorção excessiva, a carga é desligada e o LED pisca na cor vermelha (um vez por segundo). Após eliminar a causa desencadeante, envie um comando para o dispositivo através da aplicação ou diretamente a partir de local. O dispositivo realiza um teste para verificar se a condição de alarme foi solucionada. O teste tem uma duração de 15 segundos durante os quais o LED permanece intermitente a vermelho (três sinais luminosos por segundo). Se a condição de alarme for contornada, o LED volta a sinalizar o estado da carga.
****Mau funcionamento:** quando não é detetada qualquer alteração no estado da carga (Relés clacados, carga desligada ou quebrada, desvio interrompido a jusante, absorção de carga abaixo da carga mínima detetável, etc.), o LED pisca a vermelho (três sinais luminosos por segundo) durante 5 segundos, após o que o LED volta a sinalizar o estado da carga. O alarme será repetido sempre que o dispositivo receber um comando e o problema não for resolvido.

Abertura/Fecho da rede ZigBee
Para abrir a rede ZigBee (Ativação Permit Join), permitindo que outros dispositivos se liguem à rede ZigBee, prima o botão frontal uma vez (ver Fig. C, Ponto ①). O LED frontal torna-se verde. Prima novamente para efetuar o fecho da rede. A rede ZigBee é fechada 15 minutos depois de sua abertura.

Factory Reset
Para redefinir o dispositivo e restaurá-lo à condição de fábrica, mantenha premido o botão local central (ver Fig. C, Ponto ①), por mais de 10 segundos.

COMPORTAMENTO NA QUEDA E NO RESTABELECIMENTO DA ALIMENTAÇÃO

Em caso de queda de tensão, a carga ligada ao dispositivo é desenergizada. No restabelecimento da tensão, o dispositivo executa o procedimento de início, sinalizado pelo LED passando a amarelo fixo. No final deste procedimento, o estado da carga é restabelecido às mesmas condições anteriores à queda de tensão, ou a um estado predefinido durante a configuração. O mesmo se aplica ao comportamento do LED.

MONTAGEM

ATENÇÃO: certifique-se de que a fase (L) do dispositivo esteja protegida por um interruptor automático com corrente nominal máxima de 10A! ****

ATENÇÃO: as seguintes operações devem ser realizadas sem tensão no sistema!

ATENÇÃO: para a remoção das teclas frontais, consulte a Fig. E. Faça avançar nos pontos indicados. Não faça avançar em outros pontos: isso pode danificar irremediavelmente o dispositivo!

Consulte o esquema de ligação (Fig. F, 1 e 2) e a Fig. D para os terminais.

Os terminais são numerados e o dispositivo deve ser cabeado do seguinte modo:

1. Saída NA de relé 2
2. Saída NA de relé 1
3. Entrada auxiliar 2
4. Entrada auxiliar 1
5. Fase de alimentação
6. Neutro de alimentação

Consulte a Fig. 2 no caso de uma reestruturação não "invasiva" do sistema elétrico no qual o módulo comutador ligado é substituído por um comutador utilizando as mesmas ligações existentes com os outros dispositivos (comutadores, inversores).

PROGRAMAÇÃO

Para poder programar e utilizar o comutador axial, assim como o sistema smart home, é necessário descarregar a aplicação Home Gateway da Play Store ou App Store.

Dados de instalação da rede ZigBee
Cód. de instalação: 00112233445566778899AABBCCDDEEFF
CRC: 0x8F52

MANUTENÇÃO

Este dispositivo é concebido para não necessitar de nenhuma atividade especial de manutenção. Para uma eventual limpeza, utilize um pano seco.

DADOS TÉCNICOS

Alimentação	100 - 240 Vca, 50 / 60 Hz
Entradas auxiliares	2 (Tensão de alimentação de rede)
Comprimento máx. dos cabos das entradas aux.	50 m (trecho único)
Potência máx. dissipada	2,6 W
N. módulos	1
Conexões rádio	ZigBee (IEEE 802.15.4)
Potência na saída	ZigBee 10 dBm
Raio de transmissão	Externo: 100 m em campo livre*
Contactos de saída	2 A AC1 (240 Vca)
	4-250W(100Vac)** 4-500W(240Vac)**
	4-50W(100Vac)** 4-100W(240Vac)**
Tipo de carga	4-60W(100Vac)** 4-120W(240Vac)**
	4-125VA (100Vac)** 4-250VA (240Vac)**

Elementos de visualização	LED de estado RGB
Terminais	De parafuso; secção máx. 1x1,5 mm²
Ambiente de utilização	Interno, locais secos
Temperatura de funcionamento	-5 °C ÷ +45 °C
Temperatura de armazenamento	-25 °C ÷ +70 °C
Humididade relativa (não condensante)	Máx. 93%
Grau de protecção	IP20***
 	
 	Diretiva RoHS
 	Diretiva RED
 	EN 60669-2-1
 	EN 60669-1
 	EN 301 489-1
 	EN 301 489-17
 	EN 300 328
 	EN IEC 63000

***ATENÇÃO:** o alcance no interior é influenciado pelas condições de instalação (por exemplo, número e tipo de paredes entre os dispositivos), pelo que é sempre boa prática realizar testes para determinar se o alcance cumpre os requisitos de utilização.
****** Respete a carga mínima indicada para a correta deteção do estado ligado/desligado
******* Com teca instalada
******** Sugerido SPD (por exemplo, GWD6407)

ROMÂNĂ

- Siguranța dispozitivului este garantată doar prin respectarea instrucțiunilor de siguranță și de utilizare; așadar, asigurați-vă că le aveți întodeauna la îndemână. Asigurați-vă că instrucțiunile sunt furnizate instalatorului și utilizatorului final.

- Produsul este destinat exclusiv utilizării pentru care a fost conceput în mod expres. Orice altă utilizare este considerată improprie și/sau periculoasă. În cazul în care aveți nelămuriri, contactați Serviciul de asistență tehnică (SAT) din cadrul GEWISS.
- Produsul nu trebuie să fie modificat. Orice modificare anulează garanția și poate face ca folosirea produsului să prezinte riscuri.
- Producătorul nu își asumă răspunderea pentru eventualele daune datorate utilizării improprii, greșite sau eventualelor modificări aduse produsului achiizițional.
Punct de contact indicat pentru îndeplinirea obiectivelor directivelor și regulamentelor UE aplicabile:

GEWISS GEWISS S.p.a. Via D. Bosatelli, 1 - 24069 Cenate Sotto (BG) - Italia
Tel.: +39 035 946 111 - qualitymarks@gewiss.com

⚠	ATENȚIE! Întrerupeți alimentarea cu energie electrică înainte de instalare sau de orice altă intervenție asupra aparatului.
🗑	Instrucțiuni pentru eliminarea corectă

CONTINUTUL PACHETULUI

nr.1 Manual de deviere basculant
versu

nr.1 Manual de instalare, **pentru versiunea completă a manualului de instalare și utilizare, indispensabile pentru configurarea dispozitivului, scanați codul QR de lângă imaginea produsului.**

INFORMAȚII GENERALE

Dispozitiv conectat încastrat, cu buton frontal cu acționare basculantă, pentru a comanda o sarcină On/Off sau On temporizat prin intermediul unui contact de ieșire cu potențial. Dispozitivul este echipat cu două relee independente cu interblocare „logică”, ceea ce îi permite să funcționeze ca un deviator (în amonte de o deviere) sau ca un dispozitiv de acționare (prin conectarea unui singur releu) pentru controlul sarcinilor de 100 - 240 V c.a., 50 / 60 Hz. Releele nu sunt gestionate independent, astfel încât nu este posibilă conectarea a două sarcini diferite la acestea. Dispozitivul poate să măsoare și să comunice prin ZigBee valori indicative ale puterii și energiei consumate de sarcină conectată la acesta. Dispozitivul poate fi asociat și controlat prin ZigBee de la toate dispozitivele ZigBee conectate, inclusiv de la panoul de control cu 4 comenzi conectat (GWA1391). Dispozitivul acționează ca un „router” Zigbee, adică transmite mesaje Zigbee către alte dispozitive.

Dotat cu 2 intrări (la care pot fi conectate comenzi auxiliare axiale, butoane și întrerupătoare convenționale, senzori etc.) pentru a replica comanda locală a sarcinii conectate la acesta sau pentru a trimite comenzi și stări ZigBee
Fără tastele instalate, este posibilă accesarea butonului frontal (**a se vedea Fig. C, punctul ①**) care, dacă este apăsat cu instrumente izolate pentru lucrări electrice de până la 2500 V c.a., permite deschiderea și închiderea rețelei ZigBee, precum și resetarea dispozitivului la condițiile și configurația din fabrică (Factory Reset).
OBSERVAȚII: Dispozitivul trebuie să fie echipat cu tastele care au codurile de la GWC2x030 la GWC2x047.

FUNCTII

Dispozitivul primește comenzi și efectuează acționări prin intermediul celor două ieșiri de releu cu interblocare logică. Puterea în aplicare poate fi de trei tipuri diferite:

- On/Off
- On temporizat/Off
- Scenariu

On/Off
La primirea comenzii ZigBee, dispozitivul modifică starea releelor, deschizându-le sau închizându-le atunci când este necesar (în funcție de tipul de comandă primită și de starea sarcinii).

On temporizat/Off

Această funcție permite activarea sarcinii în urma unei comenzi ZigBee și dezactivarea independentă a acesteia după o anumită perioadă de timp.

Scenariu

Dispozitivul este capabil să stocheze și să execute unii sau mai multe scenarii prin asocierea unei stări clar definite (ON sau OFF) la fiecare scenariu. Numărul maxim de scenarii care pot fi gestionate este de 16.

Comutare asociată unui senzor de prezență/mișcare

Acționarea poate fi combinată cu detecția prezenței sau a mișcării de la un senzor la distanță. Atunci când are loc această detecție, deviatorul comută starea releelor pentru a aduce sarcina în starea ON. Comutatorul poate gestiona până la 5 senzori simultan.

Comutare asociată unui senzor binar

Dispozitivul este în măsură să activeze/dezactiveze sarcina în urma unui senzor general de la distanță care semnalizează o schimbare a propriei stări.

Dispozitivul poate gestiona până la 5 senzori simultan.

Măsurarea puterii și a energiei active consumate

Dispozitivul poate să măsoare și să comunice, prin intermediul rețelei ZigBee, puterea și energia activă consumate de sarcina conectată la dispozitiv.

ATENȚIE! Cele două măsurători ar trebui considerate ca fiind pur „orientative”, deoarece nu sunt cllite de componente specifice pentru măsurarea consumului

Intrări auxiliare

Dispozitivul are două intrări auxiliare independente care pot fi utilizate pentru a controla sarcina locală (n plus față de butonul frontal) sau pentru a trimite comenzi ZigBee independente către alte dispozitive de acționare din rețeaua ZigBee. Cele două intrări auxiliare pot fi conectate fie la fază, fie la neutru (nu este permisă conectarea unei intrări la fază și a celeilalte la neutru).

Fiecare dintre intrări poate îndeplini una dintre funcțiile enumerate mai jos:

- Control sarcină locală
- Trimitere de comenzi sau stări ZigBee
 - Comandă ON/OFF/TOGGLE
 - Comandă ON temporizată (lumină de pe scări)
 - Stare senzori cablati (binari stare 0/1)
 - Comandă draperii și stonuri acționate cu un singur buton sau cu buton dublu, cu sau fără acționare manuală sau automată
 - Comandă variator intensitate cu buton simplu sau dublu

- Alarmă
- Comandă Scenariu

LED de stare frontal

Personalizarea luminozității LED-ului în cele două stări de alimentare pornită și de alimentare oprită (localizare nocturnă).

SEMNALIZĂRI DE STARE	
LED	Stare
Roșu continuu	Dispozitiv neconfigurat
Roșu intermitent	Alarmă de suprasarcină* sau funcționare defectuoasă**
Galben continuu	Pornirea dispozitivului
Alb fix 100% luminozitate	Funcționare normală (mod implicit): sarcină pornită
Alb fix 50% luminozitate	Funcționare normală (mod implicit): sarcină oprită
Alb intermitent	Identificare dispozitiv în curs
Verde continuu	Deschidere rețea Zigbee
Verde/roșu alternativ	Resetare la valorile implicite

Alarme:

***Suprasarcina:** atunci când se detectează o absorbție excesivă, sarcina este oprită și LED-ul devine roșu intermitent (o pâlpâire pe secundă). După ce ați eliminat cauza principală, trimiteți o comandă dispozitivului prin intermediul aplicației sau acționând direct la nivel local. Dispozitivul efectuează un test pentru a verifica dacă starea de alarmă a fost depășită. Testul are o durată de 15 secunde, timp în care LED-ul devine roșu intermitent (trei pâlpâiri pe secundă). Dacă este depășită condiția de alarmă, LED-ul revine pentru a indica starea sarcinii.
****Funcționare defectuoasă** dacă nu se detectează nicio modificare a stării sarcinii (relee blocate, sarcină deconectată sau întreruptă, abateri în aval întreruptă, absorbție a sarcinii mai mică decât sarcina minimă detectabilă etc.). LED-ul devine roșu intermitent (trei pâlpâiri pe secundă) timp de 5 secunde, după care LED-ul revine la starea de semnalizare a sarcinii. Alarmă se va repeta de fiecare dată când dispozitivul primește o comandă și problema nu este rezolvată.

Deschidere/închidere rețelei ZigBee

Pentru a deschide rețeaua ZigBee (activare Permit Join) permițând altor dispozitive să se unească rețelei ZigBee, apăsați o singură dată butonul frontal (**a se vedea Fig. C, punctul ①**). LED-ul frontal se aprinde devenind verde. Apăsați din nou pentru a închide rețeaua. Rețeaua Zigbee este închisă oricum la 15 minute de la deschiderea ei.

Factory Reset

Pentru a reseta dispozitivul și a-l readuce la starea din fabrică, apăsați și mențineți apăsat butonul local central (**a se vedea Fig. C, punctul ①**), timp de peste 10 secunde.

COMPORTAMENT LA CĂDEREA ȘI LA RESTABILIREA ALIMENTĂRII

La căderea tensiunii, sarcina conectată la dispozitiv este dezenergizată. Atunci când tensiunea este restabilită, dispozitivul efectuează procedura de pornire, semnalată prin transformarea LED-ului în galben continuu. La sfârșitul acestei proceduri, starea sarcinii este readusă la aceleași condiții ca înainte de cădere sau la o stare stabilită în timpul configurării. Aceleași lucru este valabil și pentru comportamentul LED-ului.

MONTAJ

⚠ **ATENȚIE!** asigurați-vă că faza (L) a dispozitivului este protejată de un întrerupător automat cu un curent nominal maxim de 10A! ****

⚠ **ATENȚIE!** următoarele operații trebuie efectuate în lipsa tensiunii în sistem!

⚠ **ATENȚIE!** pentru îndepărtarea tastelor frontale, consultați **Fig. E**. Acționați asupra punctelor indicate. Nu acționați asupra altor puncte: ar putea deteriora iremediabil dispozitivul!

Consultați schema de conexiuni (**Fig. F, 1 și 2**) și **D**. Pentru terminale.

Terminalele sunt numerotate, iar dispozitivul trebuie să fie cablat după cum urmează:

- Ieșire NA releu 2
- Ieșire NA releu 1
- Intrare auxiliară 1
- Intrare auxiliară 1
- Fază de alimentare
- Nul de alimentare

Consultați **Fig. F, 2** în cazul unei restructurări „neinvazive” a instalației electrice în care modulul de deviere conectat înlocuiește un deviator folosind aceleași conexiuni ca și celelalte dispozitive (deviatoare, invertoare).

PROGRAMARE

Pentru a putea programa și utiliza deviatorul axial, precum și sistemul smart home (casă inteligentă), trebuie să descărcați aplicația Home Gateway din Play Store sau App Store.

Date de instalare a rețelei ZigBee

Codul de instalare: 00112233445566778899AABBCCDDEEFF

CRC: 0x8F52

ÎNȚRETINERE

Acest dispozitiv este proiectat astfel încât să nu necesite întreținere specială. Pentru o eventuală curățare, folosiți o lavetă uscată.

DATE TEHNICE

Alimentare	100 - 240 V c.a., 50 / 60 Hz
Intrări auxiliare	2 (Tensiune de alimentare de la rețea)
Lungime maximă a cablurilor de intrare auxiliare	50 m (o singură secțiune)
Putere disipată maximă	2,6 W
Nr. module	1
Conexiuni radio	ZigBee (IEEE 802.15.4)
Putere la ieșire	ZigBee 10 dBm
Raza de transmisie	Exterior: 100 m în câmp deschis *

Contacte de ieșire	2A AC1 (240 V c.a.)	
☀	4-250 W (100 V c.a.)**	4-500 W (240 V c.a.)**
💡 LED	4-50 W (100 V c.a.)**	4-100 W (240 V c.a.)**
🔌	4-60 W (100 V c.a.)**	4-120 W (240 V c.a.)**
Tip de sarcină	4-125VA (100 V c.a.)**	4-250VA (240 V c.a.)**
🔌 ⊗	4-125VA (100 V c.a.)**	4-250VA (240 V c.a.)**

Elemente de vizualizare	LED de stare RGB
Terminale	Cu șurub; secțiune max. 1x1, 5 mm²
Mediu de utilizare	În interior, în locuri uscate
Temperatură de funcționare	-5 °C ÷ +45 °C
Temperatură de depozitare	-25 °C ÷ +70 °C
Umiditate relativă (fără condens)	Max 93%
Grad de protecție	IP20****

 	Directiva RoHS
 	Directiva RED
 	EN 60669-2-1
 	EN 60669-1
 	EN 301 489-1
 	EN 301 489-17
 	EN 300 328
 	EN IEC 63000

*** ATENȚIE:** capacitatea interioră este influențată de condițiile de instalare (de exemplu, numărul și tipul de pereți dintre dispozitive); prin urmare, este o bună practică să se efectueze întotdeauna teste pentru a determina dacă capacitatea corespunde cerințelor.

** Respectați sarcina minimă indicată pentru detectarea corectă a stării pornit/oprit

*** Cu tasta montată

**** Sugerat SPD (ex.GWD6407)

SLOVENŠČINA

- Varnost naprave lahko zagotovite le z upoštevanjem varnostnih navodil in navodil za uporabo; zato jih morate shraniti. Prepričajte se, da bosta ta navodila dobila tako instalater kot končni uporabnik.

- Ta izdelek se sme uporabljati le za namen, za katerega je bil izrecno zasnovan. Vsaka drugačnja uporaba se šteje za neprimerno in/ali nevarno. V primeru dvoma se obrnite na službo za tehnično pomoč proizvajalca GEWISS.

- Izdelka ni dovoljeno izdelovati. Kakršna koli predelava izniči garancijo in lahko ogrozi varnost pri uporabi izdelka.

- Proizvajalec ne more biti odgovoren za morebitno škodo, ki je posledica nepravilne ali napačne uporabe in nedovoljene predelave kupljenega izdelka.

Kontaktna točka je navedena skladno z veljavnimi evropskimi direktivami in uredbami:

GEWISS GEWISS S.p.a. Via D. Bosatelli 1, 24069 Cenate Sotto (BG), Italija
Tel.: +39 035 946 111 - qualitymarks@gewiss.com

⚠	POZOR: Pred začetkom montaže ali katerega koli drugega posega na napravi izklopite omrežno napetost.
🗑	Navodila za pravilno odstranjevanje

VSEBINA KOMPLETA

1 povezani modul preklonpnega stikala

1 priročnik za namestitev. **Za celotno različico priročnika za namestitev in uporabo, ki f bistvene pomena za konfiguracijo naprave, skenirajte kodo QR poleg slike izdelka.**

SPLOŠNE INFORMACIJE

Povezana vgradna naprava s sprednjo preklpno tipko za krmiljenje vklopa/izklopa ali tempirnega vklopa bremena prek izhodnega kontakta s potencialom. Naprava je opremljena z dvema neodvisnima relejema z logično zaporo, ki omogočata delovanje prek izmeničnega stikala (pred preusmeritvijo) ali prek aktuatorja (s povezavo enega samega releja) za nadzor bremen 100 – 240 V ac, 50 / 60 Hz. Upravljanje relejev ni neodvisno, zato nanje ni možno povežati dveh različnih bremen. Naprava izmeri in prek ZigBee-ja sporoči približne vrednosti moči in energije, ki jih porabi povezano breme. Napravo je možno kombinirati in upravljati prek protokola ZigBee z vseh povezanih ZigBee naprav, vključno s povezano tipkovnico s 4 krmilnimi tipkami (GWA1391). Naprava deluje kot ZigBee usmerjevalnik, t.j. sporočila ZigBee posreduje drugim napravam. Naprava ima 2 vhoda (na katera se poveže pomožne krmilne tipke, tradicionalne tipke in stikala, senzorje, itd.) za lokalno upravljanje bremena, priključenega na tipko ali za gosredovanje ukazov in stanj naprav ZigBee.

Ce tipka ni vgrajena, lahko s pritisikom sprednje tipke (**glejte sl. C, točka ①**), ki jo dosežete z izoliranimi instrumenti za električna dela do 2500 V AC, odprete in zaprete omrežje ZigBee ter obnovite tovarniške nastavitve na napravi (Factory Reset).

OPOMBA: Naprava mora biti opremljena s tipkami s kodami od GWC2x030 do GWC2x047.

FUNKCIJE

Naprava sprejema ukaze in jih izvrši prek dveh relejnih izhodov z medsebojno logično zaporo. Možni so trije različni načini sprožanja:

- Vklop/izklop
- Tempiran vklop/izklop
- Scena

Vklop/izklop

Ob sprejemu ukaza ZigBee naprava spremeni stanje relejev in jih po potrebi odpre ali zapre (odvisno od vrste prejetega ukaza in trenutnega stanja bremena).

Tempiran vklop/izklop

Ta funkcija omogoča, da se z ukazom ZigBee vključi breme in se po preteku določenega časa samodejno izključi.

Scena

Naprava ima v pomnilniku shranjen en ali več scenarijev, pri katerih je natančno določeno stanje (vklop ali izklop). Upravljati je možno do največ 16 scenarijev.

Preklop je povezan s senzorjem prisotnosti/odsotnosti

Sprožitev je možno povezati z daljinskim senzorjem, ki zaznava prisotnost ali gibanje. Ko senzor zazna prisotnost, izmenično stikalo preklopi stanje relejev tako, da je breme vklopljeno. Izmenično stikalo lahko upravlja do največ 5 senzorjev istočasno.

Preklop je povezan z binarnim senzorjem

Naprava vklopi/izklopi breme na podlagi spremembe stanja splošnega daljinskega senzorja, ki odda signal o spremembi svojega stanja.

Naprava lahko istočasno upravlja do največ 5 senzorjev.

Merjenje porabe moči in energije

Naprava lahko izmeri in prek omrežja ZigBee sporoči podatke o porabi moči in energije na povezanem bremenu.

POZOR: Oba podatka sta zgolj informativna, saj se za merjenje ne uporabljajo posebne komponente za merjenje porabe.

Pomožni vhodi

Naprava ima dva neodvisna pomožna vhoda, ki se lahko uporabljata za nadzor lokalnega bremena (poleg sprednje tipke) ali za pošiljanje neodvisnih krmilnih ukazov ZigBee drugim aktuatorjem v omrežju ZigBee. Oba pomožna vhoda se lahko priključi na fazo ali na ničlo (ni dovoljena povezava enega vhoda na fazo, drugega pa na ničlo).

- Vsak od obeh vhodov lahko opravlja spodnje funkcije:
 - Nadzor lokalnega bremena
 - Posiljanje ukazov ali stanj naprav ZigBee
 - Upravljanje vklopa/izklopa/preklopa
 - Upravljanje tempiraneega vklopa (luč na stropnicah)
 - Stanje žičnih senzorjev (binarno stanje 0/1)
 - Upravljanje zaves in rolet z enojno ali dvojno tipko, z zadržanjem ali brez
 - Upravljanje zaterminilnika z enojno ali dvojno tipko
 - Alarm
 - Upravljanje scen

Sprednja LED-dioda stanja

Prilagoditev svetlosti LED lučke v stanju vklopa ali izklopa bremena (nočna lokacija).

SIGNALI STANJA	
LED-dioda	Stanje
Rdeča, sveti neprekinjeno	Naprava ni konfigurirana
Rdeča, utripajoča	Alarm za preobremenitev* ali napako**
Rumena, sveti neprekinjeno	Vklop naprave
Bela, sveti neprekinjeno s 100-% svetlostjo	Normalno delovanje (privzeto): breme je vklopljeno
Bela, sveti neprekinjeno s 50-% svetlostjo	Normalno delovanje (privzeto): breme je izklopljeno

 	Bele barve, utripa	Identifikacija naprave v teku
 	Zelena, sveti neprekinjeno	Odpiranje omrežja ZigBee
 	Izmenično zelena/rdeča	Ponastavitev privzetih vrednosti

Alarmi:

***Preobremenitev:** ko je zaznana prekomerna poraba, se breme izklopi in LED-dioda utripa rdeče (en utrip na sekundo). Ko odpravite vzrok sprožitve, pošljite ukaz napravi prek aplikacije ali lokalno. Naprava izvede test, da preveri, ali je bil pogoj za alarm presežen. Med testom, ki traja 15 sekund, LED lučka se naprej utripa rdeče (trije utripi na sekundo). Če je pogoj za alarm presežen, LED lučka znova prikazuje stanje bremena.

**** Nepravilno delovanje:** ko sprememba stanja bremena ni zaznana (releji so zataknjeni, breme je odklopljeno ali pokvarjeno, prekinjena izvodna preusmeritev, absorpcije bremena je nižja od najmanjše zaznavne obremenitve itd.), LED lučka 5 sekund utripa rdeče (trije utripi na sekundo), na koncu se LED lučka vrne na prikaz stanja bremena. Alarm se bo ponovil vsakič, ko naprava prejme ukaz in težava ni odpravljena.

Odpiranje/zapiranje omrežja ZigBee

Da odprete omrežje ZigBee (vklučen Permit Join) in omogočite drugim napravam, da se povežejo v omrežje ZigBee, enkrat pritisnite sprednjo tipko (**glejte sliko C, točka ①**). Sprednja LED-dioda se obarva zeleno. Znova pritisnite, da zaprete omrežje. Omrežje ZigBee se samodejno zapre 15 minut po odprtju.

Tovarniška ponastavitev

Če želite napravo ponastaviti in jo povrniti na tovarniške vrednosti, pritisnite in več kot 10 sekund zadržite sredinsko tipko (**glejte sliko C, točka ①**).

OBNAŠANJE OB IZPADU IN OBNOVITVI ELEKTRIČNEGA NAPAJANJA

Ob izpadu napetosti se breme, priključeno na napravo, izklopi. Ob obnovitvi napajanja naprava izvede postopek zagona, na kar opozarja LED-dioda, ki sveti rumeno. Na koncu tega postopka se stanje bremena vrne v enake pogoje, kot pred izpadom, ali v stanje, ki je bilo prednastavljeno med fazo konfiguracije. Enako velja za obnašanje LED lučke.

MONTAŽA

⚠ **POZOR:** priprečajte se, da je faza (L) naprave zaščitená z avtomatskim stikalom z največjim nazivnim tokom 10 A! ****

⚠ **POZOR:** med izvaj

SYSTEM PURA



GEWISS

CSATLAKOZTATOTT VÁLTÓKAPCSOLÓ MODUL

موديول التبديل المتصل ثنائي الاتجاه

İKİ YÖNLÜ ANAHTAR MODÜLÜNE BAĞLIDIR

مودول مיתون محور



GWA1301



MAGYAR

- A készülék biztonságát csak a használati és biztonsági utasítások betartása biztosítja; ezért mindenképpen őrizze meg. Győződjön meg arról, hogy ezeket az utasításokat megkapja a termék végfelhasználója, illetve az, aki felszereli a terméket.
- Ezt a terméket csak arra szabad használni, amire kifejezetten tervezték. Minden más használat veszélyes és/vagy helytelen. Késég esetén lépjen kapcsolatba a GEWISS műszaki ügyfélszolgálatával.
- A terméket nem szabad módosítani. Minden módosítás semmissé teszi a garanciát, és veszélyessé válhat a termék.
- A gyártó nem felel a vásárolt termék megváltoztatásából, hibás vagy helytelen használatából eredő esetleges károkért.
- Az alkalmazandó uniós irányelvek és rendeletek céljainak megfelelően feltüntetett kapcsolattartó pont:

GEWISS S.p.a. Via D. Bosatelli, 1 - 24069 Cenate Sotto (BG) - Italy
Tel.: +39 035 946 111 - qualitymarks@gewiss.com

FIGYELEM: Áramtalanítson, mielőtt beszereli, vagy bármilyen egyéb műveletbe kezd a készülékkel.

A megfelelő ártalmatlanításra vonatkozó utasítások

A CSOMAG TARTALMA

1 db Csatlakoztatott billenő váltókapcsoló modul
1 db Telepítési kézikönyv, a készülék konfigurálásához elengedhetetlen, teljes telepítési és használati útmutató eléréséhez kérjük, olvassa be a terméképp mellett található QR-kódot.

ÁLTALÁNOS TUDNIVALÓK

Csatlakoztatott sülyesztett szerelvény, elülős gombbal, billenő működtetéssel, időzített ON vagy On/Off terhelés vezérlésére kimenő érintkezők potenciállal. A készülék két független relével van felszerelve, amelyek „logikai” reteszeléssel rendelkeznek. Ez lehetővé teszi, hogy váltókapcsolóként (egy váltás előtt) vagy akkutárolként (csak egy relét csatlakoztatva) működjön 100 - 240 Vac, 50/60 Hz terhelések szabályozásához. A relék nem kezelhetők függetlenül, ezért nem lehet két különböző terhelést csatlakoztatni hozzájuk. A készülék képes mérni és kommunikálni a ZigBee-n keresztül a hozzá csatlakoztatott terhelés teljesítményét és az energiafogyasztás indikatív értékeit. Az eszköz a ZigBee hálózat nyitását és zárását, valamint a készülék gyári beállításainak, konfigurációjának visszaállítását (Factory Reset), MEGJEGYZÉS: A készülékek GWC2x030-GWC2x047 kódszámú kezelőgombok alkalmazása szükséges.

FUNKCIÓK

A készülék a két logikailag retesztelt relé kimenetén keresztül fogadja a parancsokat és hajt végre műveleteket. A megvalósítás három különböző típusú lehet:

- On/Off
- On időzített/Off
- Forgatókönyv

On/Off
A ZigBee parancs fogadásakor a készülék szükség esetén (a kapott parancs típusától és a terhelés állapotától függően) nyitva vagy zárva módosítja a relék állapotát.

On időzített/Off
Ez a funkció lehetővé teszi a terhelés aktiválását egy ZigBee parancs után, és egy bizonyos idő elteltével független deaktiválását.

Forgatókönyv
Az eszköz képes megjegyezni és végrehajtani egy vagy több forgatókönyvet úgy, hogy minden forgatókönyvhöz egy jól meghatározott állapotot (ON vagy OFF) rendel. A maximális kezelhető forgatókönyvek száma 16.

Jelenlét-/mozgásérzékelőhöz társított kapcsolás
A működéses társított egy távoli érzékelőből jövő mozgás- vagy jelenlét érzékeléséhez. Amikor észleli, a váltókapcsoló úgy kapcsolja át a relék állapotát, hogy a terhelést ON állapotba viszi. A váltókapcsoló egyidejűleg legfeljebb 5 érzékelőt tud kezelni.

Bináris érzékelőhöz társított kapcsolás
A készülék képes aktiválni/deaktiválni a terhelést egy általános távérzékelő állapotváltozását követően, amely jelzi saját állapotának megváltozását. A készülék akár 5 érzékelőt is képes kezelni egyszerre.

Az elfogyasztott aktív energia és teljesítmény mérése
A készülék képes mérni és a ZigBee hálózaton keresztül közölni a készülékhez csatlakozó terhelés teljesítményét és energiafogyasztását.

FIGYELEM: A két mérést pusztán "jellegzőként" kell tekinteni, mivel nem a fogyasztás méréseire szolgáló speciális alkatrészek észlelik

Segéd bemenetek
A készülék két független segédbemenettel van ellátva, amelyek segítségével a helyi terhelés vezérelhető (az elülős gombon kívül), vagy független ZigBee parancsok küldhetők a ZigBee hálózatban lévő egyéb működtető eszközökhöz. A két segédbemenet egyaránt csatlakoztatható a fázishoz vagy a nullához (Nem megengedett, hogy az egyik bemenet a fázisra, a másik a nullára legyen kötve).
Mindegyik bemenet végrehajthatja az alább felsorolt funkciók egyikét:

- Helyi terhelés ellenőrzése
- ZigBee parancsok vagy állapotok küldése
- ON/OFF/TOGGLE parancs
- időzített ON parancs (lépcsőház világítás)
- Vezetékes érzékelők állapota (bináris állapot 0/1)
- A napellenzők és redőnyök egy-egy kétgombos vezérlése vészjelzet-vezérléssel vagy anélkül
- A fényerő-szabályozó vezérlése egy vagy két nyomógombbal
- Riasztás
- Forgatókönyv Parancs

Elülős LED állapotjelzés
A LED fényerőjének testreszabása a két be- és kikapcsolt terhelési állapotban (éjszakai lokalizáció).

ÁLLAPOTJELZÉSEK	
LED	Állapot
Pirosan világít	Az eszköz nincs konfigurálva
Pirosan villog	Tűlterhelés* vagy meghibásodás** riasztás
Állandó sárga	Készülék indítása
Folyamatos fehér	Normál működés (alapértelmezett): 100%-os fényerő
Folyamatos fehér	Normál működés (alapértelmezett): 50%-os fényerő
Folyamatos fehér	50%-os fényerő terhelés kikapcsolva
Villogó fehér	Az eszköz azonosítása folyamatban van
Zölden világít	ZigBee hálózat nyitás
Váltakozó zöld/piros	Visszaállítás alapértelmezettre

Riasztások:
***Tűlterhelés:** ha túlzott abszorpciót észlel, a terhelés kikapcsol, és a LED pirosan villog (másodpercenként egy villanás). A kiváltó ok megszüntetése után kilőző parancsot az eszközöknek az alkalmazáson keresztül vagy közvetlenül helytelen. A készülék tesztelt hajt végre annak ellenőrzésére, hogy a riasztási feltételt túllépték-e. A teszt 15 másodpercig tart, amely alatt a LED pirosan villog (másodpercenként három villanás). A riasztási feltételt túllépte esetén a LED visszatér, jelezve a terhelés állapotát.
****Hibás működés:** ha nem észlelhető a terhelés állapotának megváltozása (a relék elakadtak, a terhelés megakadhat vagy megsérül, az áramlási irányban megszakad, a terhelésvételel kisebb, mint a minimális érzékelhető terhelés stb.), a LED pirosan villog (másodpercenként háromszor) 5 másodpercig, majd a LED visszatér, és jelzi a terhelés állapotát. A riasztás minden alkalommal megismétlődik, amikor a készülék parancsot kap, és a probléma nem oldódik meg.

ICAEZTÉSEK:
A készülék működését azonosítani lehet az elülős gombbal, az elülős LED zöldre vált. Nyomja meg újra a hálózat bezárásához. A ZigBee hálózat azonban a kinyitása után 15 perccel bezárul.

FIGYELEM: Az eszköz visszaállításához és a gyári állapotba való visszajuttatásához, tartsa lezárva a középső helyi gombot **Lásd C ábra**, ① pont), több mint 10 másodpercig.

FIGYELEM: Az eszköz visszaállításához és a gyári állapotba való visszajuttatásához, tartsa lezárva a középső helyi gombot **Lásd C ábra**, ① pont), több mint 10 másodpercig.

FIGYELEM: Az eszköz visszaállításához és a gyári állapotba való visszajuttatásához, tartsa lezárva a középső helyi gombot **Lásd C ábra**, ① pont), több mint 10 másodpercig.

FIGYELEM: Az eszköz visszaállításához és a gyári állapotba való visszajuttatásához, tartsa lezárva a középső helyi gombot **Lásd C ábra**, ① pont), több mint 10 másodpercig.

VISELKEDÉS A BETÁPLÁLÁS VISSZAÁLLÍTÁSÁNÁL ÉS LEESÉSKOR

Amikor a feszültség csökken, a készülékek csatlakoztatott terhelés betáplálása megszakad. Amikor a feszültség helyreáll, a készülék végrehajta az indítási folyamatot, amit a folyamatosan sárgán világító LED jelez. Az eljárás végén a terhelési állapot visszaáll az áramkiesés előtti állapotba, vagy a konfigurációs fázis során egy előre beállított állapotba. Ugyanez vonatkozik a LED visszelérésére is.

ÖSSZESZERELÉS

FIGYELEM: ügyeljen arra, hogy a készülék fázisát (L) egy max. 10A névleges áramú automatikus kapcsoló védje! ****

FIGYELEM: a következő műveleteket úgy kell végrehajtani, hogy a rendszeren nincs feszültség!

FIGYELEM: az előlapi gombok eltávolításához lásd E ábra. A megadott pontokon fogja meg. Másból ne fogja meg: meghelyezhetetlenül károsíthatja a készüléket!

Lásd a bekötési rajzot (F, 1, 2. ábra) és D ábra a kapcsolchoz. A kapcsolok számozottak, és a készülék az alábbiak szerint van bekötve:

1. 2. relé NA kimenet
1. relé NA kimenet
2. segédbemenet
1. segédbemenet
5. Tápfeszültség fázis
5. Tápfeszültség nulla

Lásd az F, 2. ábrát az elektromos rendszer nem „invazív” felújítása esetén, amelyben a csatlakoztatott váltókapcsoló modul egy váltókapcsolót helyettesít a többi eszközzel meglévő ugyanazon csatlakozások hasznáira (váltókapcsolók, keresztkapcsolók).

PROGRAMOZÁS

Az axiális váltó, valamint a csatlakoztatott okosított rendszer programozásához és használatához a két föltenie a Home Gateway alkalmazás a Play Store vagy az App Store áruházból.

híd az aktív terhelés telepítési adatai
Telepítési kód: 00112233445566778899AABBCCDDEEFF
CRC: 0x8F52

KARBANTARTÁS

Ezt az eszközt úgy tervezték, hogy ne szoruljon különösebb karbantartásra. A tisztítás használjon száraz ruhát.

MŰSZAKI ADATOK

Áramellátás	100 – 240 Vac, 50 / 60 Hz
Segéd bemenetek	2 (Hálózati tápfeszültség)
Maximális kábelhossz aux bemenetek	50 m (szimla szakasz)
Modulok száma	1
Rádiófrekvenciás csatlakozások	ZigBee (IEEE 802.15.4)
Kimenő teljesítmény	ZigBee 10 dBm
Átviteli tartomány	Külséri: 100 m szabad területen *
Kimeneti érintkezők	2A AC1 (240 Vac)

	4-125W (100Vac)**	4-125W (100Vac)**
	4-500W (240Vac)**	4-500W (240Vac)**
	4-500W (240Vac)**	4-500W (240Vac)**
	240W (240Vac)**	240W (240Vac)**

Terhelés típusa	4-125VA (100Vac)**
	4-250VA (240Vac)**
	4-120W (240Vac)**

Megjelenítő elemek	RGB állapotledek
Kapcsok	Csavarral; max 1x1,5 mm² keresztmetszetű
Alkalmazási környezet	Beltér, száraz helyiség
Működési hőmérséklet	-5 °C ÷ +45 °C
Raktározási hőmérséklet	-25 °C ÷ +70 °C
Relatív páratartalom (kondenzáció nélküli)	Max 93%
Védettségi fokozat	IP20***

FIGYELEM: a beltéri tartományt a beépítési körülmények (pl. a készülékek közötti falak száma és típusa) befolyásolják, ezért előszerint minden esetben vizsgálatokat végezni annak megállapítására, hogy a tartomány kimenő-e a használati igényekért.
** Tartsa be a jelzett minimális terhelést a be- és kikapcsolt állapot helyes észleléséhez.
*** Felszerelt gombbal

Vonatkozó szabályozások

FIGYELEM: a beltéri tartományt a beépítési körülmények (pl. a készülékek közötti falak száma és típusa) befolyásolják, ezért előszerint minden esetben vizsgálatokat végezni annak megállapítására, hogy a tartomány kimenő-e a használati igényekért.
** Tartsa be a jelzett minimális terhelést a be- és kikapcsolt állapot helyes észleléséhez.
*** Felszerelt gombbal

FIGYELEM: a beltéri tartományt a beépítési körülmények (pl. a készülékek közötti falak száma és típusa) befolyásolják, ezért előszerint minden esetben vizsgálatokat végezni annak megállapítására, hogy a tartomány kimenő-e a használati igényekért.
** Tartsa be a jelzett minimális terhelést a be- és kikapcsolt állapot helyes észleléséhez.
*** Felszerelt gombbal

FIGYELEM: a beltéri tartományt a beépítési körülmények (pl. a készülékek közötti falak száma és típusa) befolyásolják, ezért előszerint minden esetben vizsgálatokat végezni annak megállapítására, hogy a tartomány kimenő-e a használati igényekért.
** Tartsa be a jelzett minimális terhelést a be- és kikapcsolt állapot helyes észleléséhez.
*** Felszerelt gombbal

FIGYELEM: a beltéri tartományt a beépítési körülmények (pl. a készülékek közötti falak száma és típusa) befolyásolják, ezért előszerint minden esetben vizsgálatokat végezni annak megállapítására, hogy a tartomány kimenő-e a használati igényekért.
** Tartsa be a jelzett minimális terhelést a be- és kikapcsolt állapot helyes észleléséhez.
*** Felszerelt gombbal

FIGYELEM: a beltéri tartományt a beépítési körülmények (pl. a készülékek közötti falak száma és típusa) befolyásolják, ezért előszerint minden esetben vizsgálatokat végezni annak megállapítására, hogy a tartomány kimenő-e a használati igényekért.
** Tartsa be a jelzett minimális terhelést a be- és kikapcsolt állapot helyes észleléséhez.
*** Felszerelt gombbal

FIGYELEM: a beltéri tartományt a beépítési körülmények (pl. a készülékek közötti falak száma és típusa) befolyásolják, ezért előszerint minden esetben vizsgálatokat végezni annak megállapítására, hogy a tartomány kimenő-e a használati igényekért.
** Tartsa be a jelzett minimális terhelést a be- és kikapcsolt állapot helyes észleléséhez.
*** Felszerelt gombbal

FIGYELEM: a beltéri tartományt a beépítési körülmények (pl. a készülékek közötti falak száma és típusa) befolyásolják, ezért előszerint minden esetben vizsgálatokat végezni annak megállapítására, hogy a tartomány kimenő-e a használati igényekért.
** Tartsa be a jelzett minimális terhelést a be- és kikapcsolt állapot helyes észleléséhez.
*** Felszerelt gombbal

FIGYELEM: a beltéri tartományt a beépítési körülmények (pl. a készülékek közötti falak száma és típusa) befolyásolják, ezért előszerint minden esetben vizsgálatokat végezni annak megállapítására, hogy a tartomány kimenő-e a használati igényekért.
** Tartsa be a jelzett minimális terhelést a be- és kikapcsolt állapot helyes észleléséhez.
*** Felszerelt gombbal

FIGYELEM: a beltéri tartományt a beépítési körülmények (pl. a készülékek közötti falak száma és típusa) befolyásolják, ezért előszerint minden esetben vizsgálatokat végezni annak megállapítására, hogy a tartomány kimenő-e a használati igényekért.
** Tartsa be a jelzett minimális terhelést a be- és kikapcsolt állapot helyes észleléséhez.
*** Felszerelt gombbal

FIGYELEM: a beltéri tartományt a beépítési körülmények (pl. a készülékek közötti falak száma és típusa) befolyásolják, ezért előszerint minden esetben vizsgálatokat végezni annak megállapítására, hogy a tartomány kimenő-e a használati igényekért.
** Tartsa be a jelzett minimális terhelést a be- és kikapcsolt állapot helyes észleléséhez.
*** Felszerelt gombbal

FIGYELEM: az előlapi gombok eltávolításához lásd E ábra. A megadott pontokon fogja meg. Másból ne fogja meg: meghelyezhetetlenül károsíthatja a készüléket!

Lásd a bekötési rajzot (F, 1, 2. ábra) és D ábra a kapcsolchoz. A kapcsolok számozottak, és a készülék az alábbiak szerint van bekötve:

1. 2. relé NA kimenet
1. relé NA kimenet
2. segédbemenet
1. segédbemenet
5. Tápfeszültség fázis
5. Tápfeszültség nulla

Lásd az F, 2. ábrát az elektromos rendszer nem „invazív” felújítása esetén, amelyben a csatlakoztatott váltókapcsoló modul egy váltókapcsolót helyettesít a többi eszközzel meglévő ugyanazon csatlakozások hasznáira (váltókapcsolók, keresztkapcsolók).

ÖSSZESZERELÉS

FIGYELEM: ügyeljen arra, hogy a készülék fázisát (L) egy max. 10A névleges áramú automatikus kapcsoló védje! ****

FIGYELEM: a következő műveleteket úgy kell végrehajtani, hogy a rendszeren nincs feszültség!

FIGYELEM: az előlapi gombok eltávolításához lásd E ábra. A megadott pontokon fogja meg. Másból ne fogja meg: meghelyezhetetlenül károsíthatja a készüléket!

Lásd a bekötési rajzot (F, 1, 2. ábra) és D ábra a kapcsolchoz. A kapcsolok számozottak, és a készülék az alábbiak szerint van bekötve:

1. 2. relé NA kimenet
1. relé NA kimenet
2. segédbemenet
1. segédbemenet
5. Tápfeszültség fázis
5. Tápfeszültség nulla

Lásd az F, 2. ábrát az elektromos rendszer nem „invazív” felújítása esetén, amelyben a csatlakoztatott váltókapcsoló modul egy váltókapcsolót helyettesít a többi eszközzel meglévő ugyanazon csatlakozások hasznáira (váltókapcsolók, keresztkapcsolók).

PROGRAMOZÁS

Az axiális váltó, valamint a csatlakoztatott okosított rendszer programozásához és használatához a két föltenie a Home Gateway alkalmazás a Play Store vagy az App Store áruházból.

híd az aktív terhelés telepítési adatai
Telepítési kód: 00112233445566778899AABBCCDDEEFF
CRC: 0x8F52

KARBANTARTÁS

Ezt az eszközt úgy tervezték, hogy ne szoruljon különösebb karbantartásra. A tisztítás használjon száraz ruhát.

MŰSZAKI ADATOK

Áramellátás	100 – 240 Vac, 50 / 60 Hz
Segéd bemenetek	2 (Hálózati tápfeszültség)
Maximális kábelhossz aux bemenetek	50 m (szimla szakasz)
Modulok száma	1
Rádiófrekvenciás csatlakozások	ZigBee (IEEE 802.15.4)
Kimenő teljesítmény	ZigBee 10 dBm
Átviteli tartomány	Külséri: 100 m szabad területen *
Kimeneti érintkezők	2A AC1 (240 Vac)

	4-125W (100Vac)**	4-125W (100Vac)**
	4-500W (240Vac)**	4-500W (240Vac)**
	4-500W (240Vac)**	4-500W (240Vac)**
	240W (240Vac)**	240W (240Vac)**

Terhelés típusa	4-125VA (100Vac)**
	4-250VA (240Vac)**
	4-120W (240Vac)**

Megjelenítő elemek	RGB állapotledek
Kapcsok	Csavarral; max 1x1,5 mm² keresztmetszetű
Alkalmazási környezet	Beltér, száraz helyiség
Működési hőmérséklet	-5 °C ÷ +45 °C
Raktározási hőmérséklet	-25 °C ÷ +70 °C
Relatív páratartalom (kondenzáció nélküli)	Max 93%
Védettségi fokozat	IP20***

FIGYELEM: a beltéri tartományt a beépítési körülmények (pl. a készülékek közötti falak száma és típusa) befolyásolják, ezért előszerint minden esetben vizsgálatokat végezni annak megállapítására, hogy a tartomány kimenő-e a használati igényekért.
** Tartsa be a jelzett minimális terhelést a be- és kikapcsolt állapot helyes észleléséhez.
*** Felszerelt gombbal

Vonatkozó szabályozások

FIGYELEM: a beltéri tartományt a beépítési körülmények (pl. a készülékek közötti falak száma és típusa) befolyásolják, ezért előszerint minden esetben vizsgálatokat végezni annak megállapítására, hogy a tartomány kimenő-e a használati igényekért.
** Tartsa be a jelzett minimális terhelést a be- és kikapcsolt állapot helyes észleléséhez.
*** Felszerelt gombbal

FIGYELEM: a beltéri tartományt a beépítési körülmények (pl. a készülékek közötti falak száma és típusa) befolyásolják, ezért előszerint minden esetben vizsgálatokat végezni annak megállapítására, hogy a tartomány kimenő-e a használati igényekért.
** Tartsa be a jelzett minimális terhelést a be- és kikapcsolt állapot helyes észleléséhez.
*** Felszerelt gombbal

FIGYELEM: a beltéri tartományt a beépítési körülmények (pl. a készülékek közötti falak száma és típusa) befolyásolják, ezért előszerint minden esetben vizsgálatokat végezni annak megállapítására, hogy a tartomány kimenő-e a használati igényekért.
** Tartsa be a jelzett minimális terhelést a be- és kikapcsolt állapot helyes észleléséhez.
*** Felszerelt gombbal

FIGYELEM: a beltéri tartományt a beépítési körülmények (pl. a készülékek közötti falak száma és típusa) befolyásolják, ezért előszerint minden esetben vizsgálatokat végezni annak megállapítására, hogy a tartomány kimenő-e a használati igényekért.
** Tartsa be a jelzett minimális terhelést a be- és kikapcsolt állapot helyes észleléséhez.
*** Felszerelt gombbal

FIGYELEM: a beltéri tartományt a beépítési körülmények (pl. a készülékek közötti falak száma és típusa) befolyásolják, ezért előszerint minden esetben vizsgálatokat végezni annak megállapítására, hogy a tartomány kimenő-e a használati igényekért.
** Tartsa be a jelzett minimális terhelést a be- és kikapcsolt állapot helyes észleléséhez.
*** Felszerelt gombbal

arabian

- لا تكون سلامة الجهاز مضمونة إلا إذا تم اتباع تعليمات السلامة والاستخدام لذلك احفظه في المتناول. واحرص على تنظيم هذه التعليمات إلى قتي التوكيد واستخدام اليدوي.

- يجب استخدام هذا المنتج الفرص المخصصة من أجل فقط استخدام الجهاز لأغراض أخرى بعد مساندة الوكيل بخلا. وإذا رادك التهلكة، فواصل بعمدة الدعم الفني لشركة GEWISS SAT. تجنب إدخال منتجات على المنتج. إدخال أي تعديلات

SYSTEM PURA



GEWISS

ПОВРЗАН МОДУЛ СО ДВОНАСОЧЕН ПРЕКИНУВАЧ MODUL ÇELËSI ME DY DREJTIME, I LIDHUR MODUL POVEZANE IZMJENIÇNE SKLOPKE



GWA1301

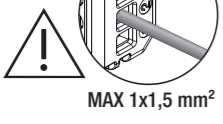
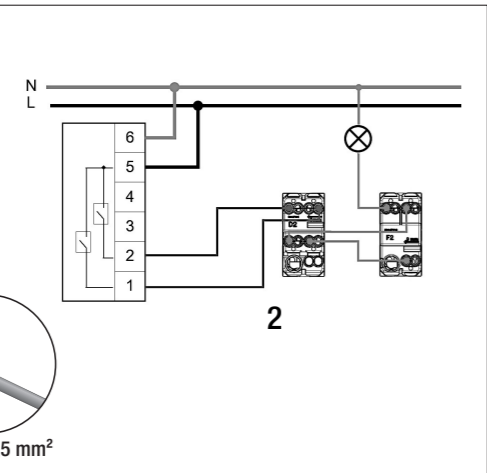
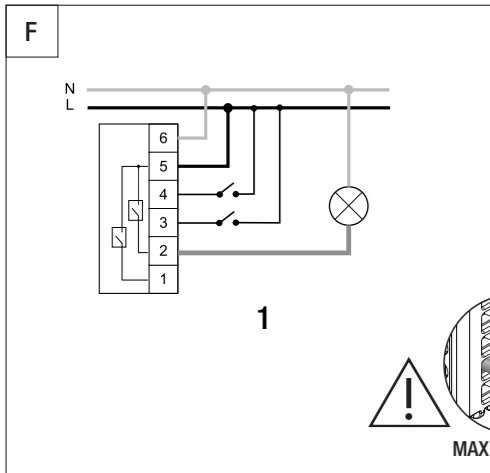
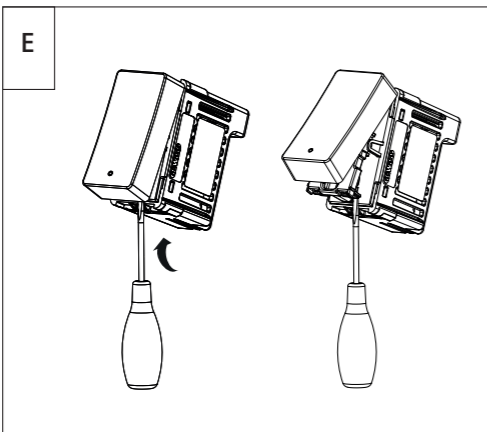
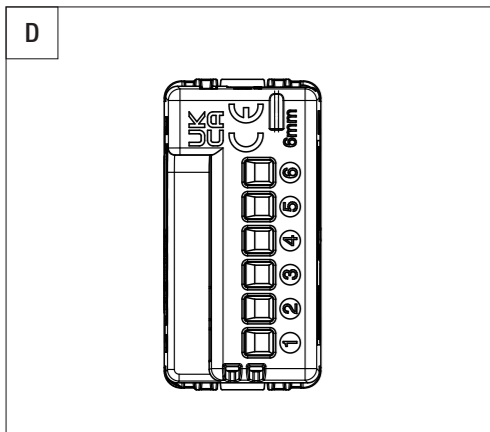
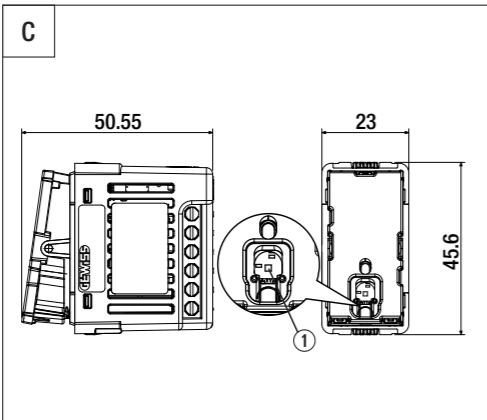
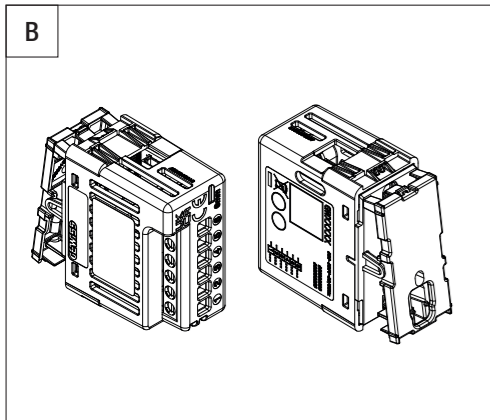

MAX 1x1,5 mm²

МАКЕДОНСКИ

- Безбедноста на уредот е загарантирана само доколку се почитува упатството за безбедност и употреба; затоа имајте ги при рака. Проверете дали ова упатство е добиено од инсталаторот и крајниот корисник.
- Овој производ мора да се користи само за целите за кои е наменет. Која било друга употреба треба да се смета за несоодветна и/или опасна. Во случај на сомнеж, контактирајте ја службата за техничка поддршка во GEWISS SAT.
- Производот не смее да се менува. Секва измена ќе ја поништи гаранцијата и може да го направи производот опасен.
- Производителот не може да биде одговорен за каква било штета доколку производот не се користи правилно.
Контактни точки наведени за исполнување на применливите директиви и регулативи на EU:

GEWISS GEWISS S.p.A. Via D. Bosatelli, 1 - 24069 Cenate Sotto (BG) - Италија
Tel: +39 035 946 111 - qualitymarks@gewiss.com

ВНИМАНИЕ: Исклучете го мрежниот напон пред да го инсталирате уредот или пред да вршите каква било операција на него.

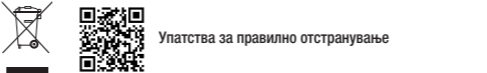

Упатства за правилно отстранување

СОДРЖИНА НА ПАКУВАЊЕТО

1 поврзан модул со двонасочен прекинувач
1 Упатство за инсталација, за целосната верзија на упатството за инсталација и употреба, која е потребна за конфигурирање на уредот, скенирајте го QR-кодот до сликата на производот.

ОПШТИ ИНФОРМАЦИИ

Поврзан уред за вградна монтажа, со предно копче со двонасочно работење за давање команди на отпорување за вклучување/исклучување или временско вклучување преку излезен контакт со потенцијал. Уредот има две независни релеи со „логичко“ поврзување, што му овозможува да работи како двонасочен прекинувач (нагорно од спојницата) или активатор (поврзува само едно реле) за контрола на отпорувањата од 100 до 240V AC, 50/60 Hz. Релеите не се управуваат независно, така што не е можно да се поврзат два различни отпорувања со нив. Уредот може да ја мери и да ја пренесе приближната вредност на моќноста и енергијата потрошени од отпорувањето поврзано со него преку ZigBee. Уредот може да се комбинира и да се командува преку ZigBee, со сите поврзани уреди ZigBee вклучувајќи го и панелот со копчиња со 4 команди (GWA1391). Работи како „рутер“ ZigBee - со други зборови, ги препраќа пораците на ZigBee на други уреди. Има 2 влеза (на кои може да се поврзат помошни команди, стандардни копчиња и еднонасочни прекинувачи, сензори итн.) за репликарирање на локалната команда на отпорувањето поврзано со него или за испраќање команди и статуси на ZigBee. Ако копчето не е поставено, може да се користи предното копче (види сл. С, точка ①); кога ќе се притисне со изолирани алати за електрични задачи до 2500 Vac, ја отвора и затвора мрежата ZigBee и исто така ги ресетира фабричките конфигурациски услови (фабричко ресетирање).
Забелешка: Уредот мора да се комплетира со копчиња со шифра од GWC2x030 до GWC2x047.

ФУНКЦИИ

Уредот прима и имплементира команди со помош на двата логички поврзани излези на релето. Постојат три различни типа на команди:

- Вклучено/Исклучено
- Вклучено (временски)/Исклучено
- Сцена

Вклучено/Исклучено
Кога ќе се прими командата ZigBee, уредот го менува статусот на релите, отворајќи ги или затворајќи ги кога е потребно (во зависност од видот на примената команда и статусот на отпорувањето во тој момент).

Вклучено (временски)/Исклучено
Оваа функција овозможува отпорувањето да се активира по команда ZigBee и самостојно да се деактивира по одреден временски период.

Сцена
Уредот може да зачува и изврши една или повеќе сцени, поврзувајќи јасно дефиниран статус (вклучено или исклучено) со секоја сцена. Најмногу може да се управуваат 16 сцени.

Префрлување поврзано со сензор за присуство/движење
Имплементацијата може да се поврзе со откривање на присуство или движење со далечински сензор. Кога ќе се направи оваа детекција, двонасочниот прекинувач го менува статусот на релето така што се вклучува отпорувањето. Може да се управуваат најмногу 5 сензори истовремено.

Префрлување поврзано со бинарен сензор
Уредот го активира/деактивира отпорувањето кога стандардниот далечински сензор го менува својот статус и сигнализира дека се менува. Може да се управуваат најмногу 5 сензори истовремено.

Мерење на потрошената моќност и активна енергија
Уредот може да ја мери потрошената моќност и активна енергија преку поврзаното отпорување и да ги пренесе овие информации преку мрежата ZigBee.

ВНИМАНИЕ: двете вредности се само приближни, бидејќи не се добиваат со специфични компоненти за мерење на потрошувачката.

Дополнителни влезови

- Уредот има два независни помошни влеза кои можат да се користат за контрола на локално отпорување (покрај предното копче) или за испраќање независни ZigBee команди до други уреди за имплементација во мрежата ZigBee. Овие два влеза може да се поврзат и со фазата или со нулта фазата (но не е дозволено поврзување на едниот со фаза, а другиот со нулта фазата).
Секој влез може да исполни една од функциите наведени подолу:
- Контрола на локално отпорување
 - Испраќање на ZigBee команди или статуси
 - Команда ВКЛУЧУВАЊЕ/ИСКЛУЧУВАЊЕ (НАЗНАЧЕНА)
 - Команда за временско вклучување (светло за скали)
 - Статус на жичен сензор (бинарен статус 0/1)
 - Команда за завеси и ролетни со единечно или двојно копче со или без управување со држење до работа
 - Команда на придрушувач на светлина со единечно или двојно копче
 - Аларм
 - Команда за сцена

Предна статусна сигнална LED светилка
Персонализирање на интензитетот на LED светилката во двата статуси на отпорување - вклучено и исклучено (локализација во текот на ноќта).

ИЗВЕСТУВАЊА ЗА СТАТУС	
LED	Статус
Фиксно црвено	Уредот не е конфигуриран
Трепка црвено	Аларм за преотпорување* или дефект**
Фиксно жолто	Стартување на уредот
Фиксно бел 100% осветленост	Нормална работа (стандардно); отпорувањето е вклучено

Фиксно бел 50% осветленост	Нормална работа (стандардно); отпорувањето е исклучено
Трепка бело	Во тек е идентификација на уредот
Фиксно зелено	Отворање на мрежата ZigBee
Наизменично зелено/црвено	Ресетирање на стандардни поставки

Аларми:
• **Преотпорување:** ако се открие прекумерна апсорпција, отпорувањето се деактивира и LED светилката трепка црвено (едно трепкање во секунда). Откако ќе ја отстраните причината, испратете команда до уредот преку апликацијата или директно (локално). Уредот ќе направи тест за да провери дали состојбата на алармот е решена. Тестот трае 15 секунди, а за тоа време LED светилката трепка црвено (три трепкања во секунда). Ако состојбата на алармот е решена, LED светилката повторно ќе го прикаже статусот на отпорувањето.
• **Неисправност:** ако не се открие промена на статусот на отпорувањето (релеите се заглавени, напонот е исклучен или не функционира, низводната спојка е прекината, влечење на отпорување помало од минималното забележливо отпорување итн.), LED светилката трепка црвено (три трепкања во секунда) 5 секунди, по што се враќа на прикажување на статусот на отпорување. Алармот ќе се повторува секогаш кога уредот ќе добие команда и проблемот нема да се реши.

Отворање/затворање на мрежата ZigBee
За да ја отворите мрежата ZigBee (активирање на дозволата за приклучување) и да дозволите другите уреди да се приклучат, притиснете го предното копче еднаш (види сл. С, точка ①). Предната LED светилка ќе стане зелена. Притиснете повторно за да ја затворите мрежата. Во секој случај, мрежата ZigBee ќе биде затворена 15 минути по отворањето.

Фабричко ресетирање
За да го ресетира уредот и да ги вратите фабричките поставки, притиснете го централното локално копче (види сл. С, точка ①) за повеќе од 10 секунди.

ПОСТАПУВАЊЕ ПРИ НЕУСПЕШНО НАПОЈУВАЊЕ И РЕСЕТИРАЊЕ

Кога има прекин на струја, отпорувањето поврзано со уредот се исклучува. Кога ќе се врати струјата, уредот ја следи постапката за стартување (означена со фиксната жолта боја на LED светилката). На крајот од оваа постапка, статусот на отпорувањето се враќа во истите услови како пред прекинет на струја, односно на статус дефиниран во моментот на конфигурацијата. Истото важи и за работата на LED светилката.

МОНТАЖА

ВНИМАНИЕ: проверете дали водниот проводник на уредот (L) е заштитена со прекинувач со максимална номинална струја од 10 A! ****

ВНИМАНИЕ: следниве операции мора да се вршат само кога системот не е вклучен во струја!

ВНИМАНИЕ: за да ги извадите предните копчиња, погледнете сл. Е. Употребете лост само во посочените точки. Во спротивно може да дојде до неправилна штета на уредот!

Погледнете го дијаграмот за поврзување (сл. L, 1 и 2) и сл. D за терминалите. Терминалите се нумерирани и уредот мора да се поврзе на следниов начин:

1. излез 2 на NO реле
 2. излез 1 на NO реле
 3. Помошен влез 2
 4. Помошен влез 1
 5. Фаза на напојување
 6. Нулта фаза на напојување
- Погледнете сл. F, 2 кога правите „неизважно“ обновување на електричниот систем, заменувајќи го стариот модул со двонасочен прекинувач и користење на истите врски со другите уреди (двонасочни прекинувачи, реверзни прекинувачи).

ПРОГРАМИРАЊЕ

За програмирање и користење на асцијалниот двонасочен прекинувач и системот за паметни домови, преземете ја апликацијата Home Gateway од Play Store или App Store.

Податоци за инсталација на мрежата ZigBee
Код за инсталација: 00112233445566778899AABBCCDDEEFF
CRC: 0x8F52

ОДРЖУВАЊЕ

Овој уред е дизајниран така што не бара посебно одржување. Користете сува крпа ако е потребно чистење.

ТЕХНИЧКИ ПОДАТОЦИ

Напојување	100 – 240V AC, 50 / 60 Hz
Дополнителни влезови	2 (мрежен напон)
Макс. должина на кабел (доп. влезови)	50 m (единечна должина)
Максимална дисперзивна моќност	2,6 W
Број на модули	1
Радио врски	ZigBee (IEEE 802.15.4)
Излезна моќност	ZigBee 10 dBm
Радиус на пренос	Надворешен: 100 m во слободно поле*
Излезни контакти	2A AC1 (240V AC)
	4-250W(100V AC)** 4-500W(240V AC)**
	LED 4-50W(100V AC)** 4-100W(240V AC)**
	4-60W(100V AC)** 4-120W(240V AC)**
	4-125VA (100V AC)** 4-250VA (240V AC)**

Елементи за визуелизација LED светилка за RGB статус

Терминали Завртка; макс. CSA 1x1.5 mm²

Средина на користење Суви затворени места

Работна температура од -5°C до +45°C

Температура на чување од -25°C до +70°C

Релативна влажност на воздухот (некондензативна) Макс. 93%

Степен на заштита IP20***

	Директива за ограничување на употреба на опасни материи
	Директива за радио опрема (RED)
	EN 60669-2-1
	EN 60669-1
	EN 301 489-1
	EN 301 489-17
	EN 300 328
	EN IEC 63000

Референтни стандарди

* **ВНИМАНИЕ:** на капацитетот влијаат условите за инсталација (на пр., бројот и видот на ѕидовите помеѓу уредите), затоа секогаш се препорачува да се вршат тестови за да се потврди дека реалниот капацитет е и исполнителна барањата.
** Почитувајте го минималното отпорување што е наведено за правилно откривање на статусот на вклучување/исклучување
*** Со инсталирано копче
**** Препорачана SPD (на пр. GWD6407)

SHQIP

- Siguria e pajisjes garohet vetëm nëse respektohen udhëzimet e sigurisë dhe të përdorimit; ndaj mbajni ato me vete. Siguroruhni që këto udhëzime t'i dorëzohen si informim! ashtu edhe përdoruesit fundor.

- Ky produkt duhet të përdoret vetëm për qëllimin për të cilin është projektuar. Çdo mënyrë tjetër përdorimi duhet të konsiderohet si e papërshtatshme dhe/ose e rrezikshme. Nëse keni dyshime ose pyetje, kontaktoni shërbimin e asistencës teknike të GEWISS SAT.

- Produkti nuk duhet të modifikohet. Çdo modifikim do ta shfuqizojë garancinë dhe mund ta bëjë produktin të rrezikshëm.

- Produhuesi nuk mund të mbahet përgjegjës për dëmtimet, nëse produkti është përdorur apo është ndërhurë në të njëjtën mënyrë të papërshtatshme dhe të pasaktë. Pika e kontaktit për qëllimin e përbashkët të direktivave dhe rregullorevë të zbatueshme të BE-së:

GEWISS GEWISS S.p.A. Via D. Bosatelli, 1 - 24069 Cenate Sotto (BG) - Italia Tel.: +39 035 946 111 - qualitymarks@gewiss.com

KUJDES: Shkëputeni tensionin e rrjetit para se të instaloni pajisjen ose të kryeni çdo proces në të.

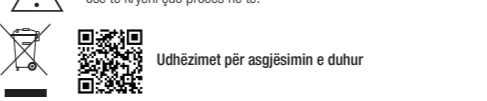

Udhëzimet për asgjësimin e duhur

PAKETA PËRMBAN

1 moduli çelësi me dy drejtime, të lidhur
1 Manual instalimi, për versionin e plotë të manualit të instalimit dhe përdorimit, që kërkohet për konfigurimin e pajisjes, skanoni kodin QR pranë imazhit të produktit.

INFORMACIONE TË PËRGJITHSHME

Pajisja e lidhur me montim inkaso, me butonin e përparmë me shtypje me funksionin me dy drejtime për komandimin e një ngarkese NDEZUR/FIKUR ose me kohë AKTIVE, përmes një kontakti dalës me potencial. Pajisja ka dy rrele të pavarura me një ndërlidhës "logjik", që i mundëson të funksionojë si çelës me dy drejtime (në pjesën e poshtme nga një bashkim) ose një aktuator (që lidh vetëm një rrele) për të kontrolluar ngarkesat nga 100 deri në 240 V AC, 50/60 Hz. Rreletë nuk menaxhohen në mënyrë të pavarur kështu që nuk është e mundur të lidhni dy ngarkesa të ndryshme me to. Pajisja mund të matë dhe të komunikojë vlerën e përafërt të fuqisë dhe energjisë së konsumuar nga ngarkesa e lidhur me të nëpërmjet ZigBee. Pajisja mund të kombinohet, dhe të komandohet nëpërmjet ZigBee, me të gjitha pajisjet e lidhura ZigBee duke përfshirë panelin me 4 butona komandues me shtypje (GWA1391). Ai funksionon si "ruter" ZigBee, me fjalë të tjera, përcjell mesazhet e ZigBee në pajisje të tjera. Ka 2 hyrje (në të cilat mund të lidhen komandat ndihmëse, butonat tradicionalë me shtypje dhe çelësit me një drejtim, sensorët, etj.) për replikimin e komandës lokale të ngarkesës së lidhur me të, ose për dërgimin e komandave dhe statuseve të ZigBee. Nëse butoni nuk është i montuar, mund të përdoret butoni me shtypje i përparmë (shih Fig. C, pika ①); kur shtypet me mjete të izoluara për punime elektrike deri në 2500 V AC, hap dhe mbyll rrjetin "ZigBee" dhe kthen pajisjen në cilësimet e fabrikës (kthim në cilësimet e fabrikës).
filli re: Kjo pajisje duhet të plotësohet me butona me kod nga GWC2x030 deri në GWC2x047.

FUNKSIONET

Pajisja merr dhe zbaton komanda me anë të dy daljeve të relieve të ndërlihdura logjistikisht. Ka tre lloje të ndryshme komandash:

- Ndezje/Fikje
- Ndezje (me kronometrim)/Fikje
- Skenë

Ndezje/Fikje
Kur merret komanda ZigBee, pajisja ndërron statusin e relieve, duke i hapur ose mbyllur ato kur është e nevojshme (në varësi të llojit të komandës së marrë dhe statusit të ngarkesës në atë moment).

Ndezje (me kronometrim)/Fikje
Ky funksion lejon që ngarkesa të aktivizohet pas një komande të ZigBee dhe të çaktivizohet në mënyrë autonome pas një periudhe të caktuar kohe.

Skenë
Pajisja mund të ruajë dhe të ekzekutojë një ose më shumë skena, duke lidhur një status të përcaktuar çartë (NDEZUR ose FIKUR) me secilin skenë. Numri maksimal i skemave që mund të menaxhohen është 16.

Ndërrimi i lidhur me një sensor pranie/lëvizjeje
Zbatimi mund të lidhet me zbulimin e pranisë ose lëvizjes nga një sensor në distancë. Kur bëhet ky zbulim, çelësi me dy drejtime ndryshon statusin e relieve, në mënyrë që ngarkesa të jetë NDEZUR. Mund të menaxhohen njëkohësisht deri në 5 sensorë.

Ndërrimi i lidhur me një sensor binar
Pajisja e aktivizon/çaktivizon ngarkesën kur një sensor i përgjithshëm në distancë e ndryshon statusin e tij dhe e sinjalizon këtë ndryshim. Mund të menaxhohen njëkohësisht deri në 5 sensorë.

Matja e fuqisë dhe energjisë aktive të konsumuar
Pajisja mund të matë fuqinë dhe energjinë aktive të konsumuar nga ngarkesa e lidhur dhe të komunikojë këtë informacion nëpërmjet rrjetit "ZigBee".

KUJDES: të dy vlerat duhet të konsiderohen thejshet të përafërta, pasi nuk janë përfutur me komponente specifike të matjes së konsumit.

Hyrjet ndihmëse
Pajisja ka dy hyrje ndihmëse të pavarura që mund të përdoren për të kontrolluar ngarkesën lokale (përcëp butonit të përparmë me shtypje) ose për të dërguar komanda të pavarura të ZigBee në pajisjet e tjera zbatues në rrjetin ZigBee. Këto dy hyrje mund të lidhen të dyja me fazën ose nuln (por nuk lejohet të lidhen njëra me fazën dhe tjetra me nuln).

Çdo hyrje mund të përbushë një nga funksionet e listuara më poshtë:

- Kontrolli i një ngarkese lokale
- Dërgimi i komandave ose statuseve të ZigBee
- Komanda NDEZJE/FIKJE/NDRYSHIM
- Komanda me kohë AKTIVE (shkallë-drite)
- Statusi i sensorit me tela (binar, statusi 0/1)
- Komandë për perdet dhe grat me buton me një ose dy shtypje, me ose pa

funksionin "mbaje shtypur për të vënë në punë"
- Komandimi i një variatori me buton me një ose dy shtypje
- Alarmi
- Komanda e skenës

Drita ballore LED sinjalizuese e statusit
Personalizimi i intensitetit të dritës LED në dy statuset e ngarkesës - ndezur dhe fikur (lokalizimi gjatë natës).

NJOFITIMET E STATUSIT	
Llamba LED	Statusi
E kuqe e qëndrueshme	Pajisja nuk është konfiguruar
E kuqe me pulsime	Alarm për mbingarkesë* ose mofunksionim**
E verdhë e qëndrueshme	Ndezja e parë e pajisjes
E bardhë e qëndrueshme 100% ndricim	Veprimtari normale (standard): ngarkesa e ndezur
E bardhë e qëndrueshme 50% ndricim	Veprimtari normale (standard): ngarkesa e fikur
E bardhë me pulsime	Identifikimi i pajisjes në proces
Jeshile e qëndrueshme	Hapja e rrjetit ZigBee
Jeshile e kuqe me alternim	Rivendosi në vlerat standarde

Alarmet:
• **Mbingarkesë:** nëse zbulohet përthithje e tepërt e energjisë, ngarkesa çaktivizohet dhe drita LED pulson me ngjyrë të kuqe (një pulsime në sekondë). Pas eliminimit të shkakut, dëroni një komandë në pajisje nëpërmjet aplikacionit ose drejtpërdrejt (lokalisht). Pajisja do të kryejë një test për të kontrolluar nëse gjendja e alarmit është zgjidhur. Testi zgjat 15 sekonda, gjatë të cilave drita LED pulson me ngjyrë të kuqe (tre pulsime në sekondë). Nëse gjendja e alarmit është zgjidhur, drita LED do të rishfaqë statusin e ngarkesës.

• **Mofunksionim:** nëse nuk zbulohet një ndryshim i statusit të ngarkesës (reletë janë bllokuar, ngarkesa e shkëputur ose e prishur, bashkimi në pjesën e poshtme është ndërprenë, lartësia e ngarkesës më pak se ngarkesa minimale e zbulueshme etj.), drita LED pulson me ngjyrë të kuqe (tre pulsime në sekondë) për 5 sekonda, pas të cilave kthehet në shfaqjen e statusit të ngarkesës. Alarmi do të përsëritet sa herë që pajisja merr një komandë dhe problemi nuk zgjidhet.

Hapja/mbyllja e rrjetit "ZigBee"
Për të hapur rrjetin ZigBee (aktivizimi i "Laja e bashkimit") dhe për të mundësuar lidhjen e pajisjeve të tjera me të, shtypni një herë butonin e përparmë (shih Fig. C, pika ①). Drita e përparme LED do të bëhet jeshile. Shtypni sërish për të mbyllur rrjetin. Në çdo rast, rrjeti ZigBee do të mbyllet 15 minuta pas hapjes.

Kthimi i pajisjes në cilësimet e fabrikës
Për të rivendosur pajisjen në parametrat dhe kushtet e fabrikës, shtypni butonin qendror fizik me shtypje (shih Fig. C, pika ①) për më shumë se 10 sekonda.

REAGIMI NË RASTIN E MUNGESËS SË KORRENTIT DHE RIVENDOSJES

Kur ikën korrenti, ngarkesa e lidhur me pajisjen shkëputet. Kur vjen energjia elektrike, pajisja ndjek procedurën e ndezjes së parë (që sinjalizohet nëpërmjet llambës LED) që ndizet dhe qëndron e ndezur në të verdhë. Në fund të kësaj procedure, statusi i ngarkesës kthehet në të njëjtat kushte që ishte përpara ndërprerjes së energjisë, ose në një status të përcaktuar në momentin e konfigurimit. E njëjta gjë vlen edhe për reagimin e llambës LED.

MONTIMI

KUJDES: siguroruhni që përcësi i linjës i pajisjes (L) është i mbrojtur me një çelës çarku me korrent me vlerë nominale maksimale 10 A! ****

KUJDES: Veprimet e mëposhtme duhet të kryhen vetëm kur sistemi nuk ka korrent!

KUJDES: për heqjen e butonave të përparmë, referoruhni të Fig. E. Përdorni një levë në pikat e treguara. Ngritja në çdo pikë tjetër mund të shkaktojë dëme të pariparueshme në pajisje!

Referojuni diagramit të lidhjes (Fig. L, 1 dhe 2) dhe Fig. D për terminalet. Terminalet janë me numra dhe lidhjet elektrike të pajisjes duhet të kryhen si më poshtë:

1. NO dalja e relese 2
1. NO dalja e relese 1
2. Hyrja ndihmëse 2
4. Hyrja ndihmëse 1
5. Faza e rrjetit elektrik
6. Nuli i rrjetit elektrik

Referojuni Fig. F, 2 kur bëni një rinovim "joinvazvi" të sistemit elektrik, duke zëvendësuar modulin e vjetër të çelësit me dy drejtime me një çelës me dy drejtime dhe duke përdorur të njëjtat lidhje me pajisjet e tjera (çelësat me dy drejtime, çelësat mbrapsht).

PROGRAMIMI

Për të programuar dhe përdorur çelësin aksial me dy drejtime dhe sistemin inteligjent të shtëpisë, shkarkoni aplikacionin "Home Gateway" nga Play Store ose App Store.

Të dhënat e instalimit të rrjetit "ZigBee"
Kodi i instalimit: 00112233445566778899AABBCCDDEEFF
CRC: 0x8F5

Elementet vizualizuese	Llambë LED e statusit (e kuqe, jeshile, blu)
Terminalet	Vidhë; maks. CSA 1x1,5 mm²
Mjedisi i përdorimit	Mjedise të brendshme, të thata
Temperatura e punës	-5°C deri +45°C
Temperatura e ruajtjes	-25°C deri +70°C
Lagështira relative (e pakondensueshme)	Maks. 93%
Niveli i mbrojtjes	IP20***
	Direktiva RoHS
	Direktiva RED
	EN 60669-2-1
	EN 60669-1
Standardet e referencës	EN 301 489-1
	EN 301 489-17
	EN 300 328
	EN IEC 63000

* **KUJDES:** kapaciteti ndikohet nga kushtet e instalimit (p.sh. numri dhe lloji i mureve midis pajisjeve), prandaj këshillohet gjithmonë të kryhen teste për të konfirmuar që kapaciteti real i plotësion kërkuesat.

** Respektoni ngarkesën e dhënë minimale për zbulimin e saktë të statusit të ndezjes/fikjes

*** Me butonin të instaluar

**** SPD e sugjeruar (p.sh., GWD6407)

HRVATSKI

- Sigurnost uređaja zajamčena je samo ako provodite upute za sigurnost i uporabu; stoga ih je potrebno čuvati. Osigurajte da ove upute dobiju instalater i krajnji korisnik.
- Ovak proizvod smije se upotrebljavati samo za one svrhe za koje je izričito namijenjen. Svaka druga uporaba smatra se nepravilnom i/ili opasnom. U slučaju sumnje obratite se SAT Servisu za tehničku podršku GEWISS.
- Na proizvodu se ne smiju vršiti nikakve izmjene. Bilo kakva izmjena poništava jamstvo i može učiniti proizvod opasnim.
- Proizvođač se ne smatra odgovornim za eventualne štete uslijed nepravilne i pogrešne uporabe kao i neovlaštenih izmjena proizvoda.
Kontaktna točka navedena je skladu s ciljevima primjenjivih direktiva i uredbi EU:

GEWISS GEWISS S.p.a. Via D. Bosatelli, 1 - 24069 Cenate Sotto (BG) - Italija
Tel.: +39 035 946 111 - qualitymarks@gewiss.com

PAŽNJA: Isključite napajanje prije postavljanja ili obavljanja bilo kojeg drugog zahvata na uređaju.

Upute za ispravno zbrinjavanje

SADRŽAJ PAKIRANJA

1 kom. priključeni modul nagibne izmjenične sklopke
1 kom. priručnik za instalaciju, za **cjelovitu verziju priručnika za instalaciju i uporabu, koji je nužan za konfiguriranje uređaja, skenirajte QR kod pored slike proizvoda.**

OPĆE INFORMACIJE

Priključeni ugradbeni uređaj, s prednjom tipkom za gibanje prema gore i dolje, za upravljanje opterećenjem ON/OFF ili vremenski programirano uključeno preko izlaznog kontakta s potencijalom. Uređaj je opremljen dvama neovisnim relejima s „logičkim“ zaključavanjem koji mu omogućuju rad kao izmjenična sklopka (izvodno od izmjene) ili kao aktuator (priključivanjem samo jednog releja) za upravljanje opterećenjima od 100 – 240 V AC, 50 / 60 Hz. Relejima se ne upravlja neovisno zbog čega na njih nije moguće priključivati različita opterećenja. Uređaj može mjeriti i preko ZigBeeja komunicirati indikativne vrijednosti snage i potrošene energije opterećenja koje je priključeno na nj. Uređaj se može kombinirati sa svim povezanim uređajima ZigBee, uključujući ploču s 4 tipke (GWA1391), s kojih se putem mreže ZigBee njime može upravljati. On radi kao ZigBee usmjerivač („router“) ZigBee, drugim riječima proslijeđuje ZigBee poruke drugim uređajima.

Ima 2 ulaza (na koje se mogu spojiti pomoćni aksijalni elementi upravljanja, tradicionalne tipke i prekidači, senzori) za ponavljanje lokalnog upravljanja opterećenjem koje je priključeno na nj slanjem naredaba i stanja ZigBee.

Ako tipka nije montirana, moguće je pristupiti prednjoj tipki (**vidi sl. C, točka ①**) koja, ako se pritisne izoliranim alatima za električne radove do 2500 VAC, otvara i zatvara mrežu ZigBee, a ujedno i vraća uređaj na tvorničke postavke (tvorničko resetiranje).

NAPOMENA: Uređaj valja dopuniti tipkama s kodom od GWC2x030 do GWC2x047.

FUNKCIJE

Uređaj prima naredbe i provodi ih putem dvaju relejnih izlaza s logičkim zaključavanjem. Postoje tri različita tipa aktivacije:

- On/Off
- Vremenski programirano On / Off
- Scenarij

On/Off

Kada primi naredbu ZigBee, uređaj mijenja stanje releja tako da ih otvori ili zatvori gdje je potrebno (ovisno o tipu primljene naredbe i stanju u kojem se nalazi opterećenje).

Vremenski programirano On / Off

Ova funkcija omogućuje aktiviranje opterećenja nakon naredbe ZigBee i njegovo automnomno deaktiviranje nakon određenog vremenskog razdoblja.

Scenarij

Uređaj može memorirati i izvoditi jedan ili više scenarija pridružujući svakom scenariju neko dobro definirano stanje (ON ili OFF). Maksimalni broj scenarija kojima se može upravljati je 16.

Prebacivanje povezano s nekim senzorom prisutnosti/gibanja

Aktivacija se može povezati s otkrivanjem prisutnosti ili gibanja koje stiže s udaljenog senzora. Kada se to detektira, izmjenična sklopka mijenja stanje releja tako da opterećenje dovede u stanje ON. Izmjenična sklopka može upravljati s maksimalno 5 senzora istovremeno.

Prebacivanje povezano s binarnim senzorom

Uređaj može aktivirati/deaktivirati opterećenje nakon promjene stanja općeg udaljenog senzora koji signalizira promjenu vlastita stanja. Istovremeno se može upravljati s do 5 senzora.

Mjerenje potrošene snage i aktivne energije

Uređaj može mjeriti i preko mreže ZigBee komunicirati potrošenu snagu i aktivnu energiju opterećenja priključenog na uređaj.

PAŽNJA: Dva mjerenja moraju se smatrati samo „indikativnima“ jer ih ne detektiraju specifične komponente za mjerenje potrošnje.

Pomoćni ulazi

Uređaj ima dva neovisna pomoćna ulaza koji mogu služiti za kontrolu lokalnog opterećenja (uz prednju tipku) ili za slanje neovisnih ZigBee naredbi drugim pokretačkim uređajima u mreži ZigBee. Dva pomoćna ulaza mogu se spojiti na fazu ili na neutralno (ali nije dopušteno spojiti jedan na fazu, a drugi na neutralno).

Svaki ulaz može vršiti jednu od dolje nabrojanih funkcija:

- kontrola lokalnog opterećenja
- slanje naredbi i statusa za ZigBee
- naredba UKLJUČENO / ISKLJUČENO / TOGGLE
- Naredba Vremenski programirano UKLJUČENO (stubišno svjetlo)
- stanje ožičenih senzora (status binarnih 0/1)
- upravljanje termostata i roletama s jednostrukom ili dvostrukom tipkom, s upravljanjem „čovjek prisutan“ ili bez njega
- naredba za priguišivač svjetla s jednostrukom ili dvostrukom tipkom
- alarm
- naredba za scenarij

Prednja LED lampica za signaliziranje statusa

Prilagodavanje intenziteta LED svjetla u dvama stanjima uključenog opterećenja i ugašenog opterećenja (noćna lokalizacija).

SIGNALIZIRANJE STANJA	
LED lampica	Stanje
Stalno upaljeno crveno	Uređaj nije konfiguriran
Trepće crveno	Alarm za preopterećenje* ili nepravilnost u radu**
Stalno upaljeno žuto	Pokretanje uređaja
Stalno svijetli bijela 100%-no osvjetljenje	Normalan rad (standardno): opterećenje uključeno
Stalno svijetli bijela 50%-no osvjetljenje	Normalan rad (standardno): opterećenje isključeno
Bijelo svjetlo treperi	Identifikacija uređaja u tijeku
Trajno zeleno svjetlo	Otvaranje mreže ZigBee
Naizmjenično zeleno/crveno	Resetiranje na standardne postavke

Alarmi:

***Preopterećenje:** Ako se detektira pretjerano crpljenje, opterećenje se deaktivira i LED žaruljica treperi crveno (jedan treptaj u sekundi). Nakon što ste uklonili uzrok, pošaljite uređaju naredbu putem aplikacije ili izravno (lokalno). Uređaj brzo obavlja testiranje kako bi provjerio prekoračenje uvjeta alarma. Test traje 15 sekundi tijekom kojih LED žaruljica nastavlja treperiti crveno (tri treptaja u sekundi). Ako se stanje alarma riješilo, LED lampica će se vratiti na signaliziranje statusa opterećenja.

****Nepravilnost u radu:** Ako se ne detektira promjena stanja opterećenja (zaglavljeni releji, opterećenje odsjepeno ili prekinuto, nizvodna izmjena prekinuta, potrošnja opterećenja manja od minimalnog mogućeg opterećenje itd.), LED žaruljica treperi crveno (tri treptaja u sekundi) u trajanju od 5 sekundi, nakon čega se vraća na signaliziranje statusa opterećenja. Alarm će se ponoviti svaki put kad uređaj primi neku naredbu, a problem se nije riješio.

Otvaranje/zatvaranje mreže ZigBee

Kako biste otvorili mrežu ZigBee (aktiviranje dopuštenja za pridruživanje) i dopustili da joj se pridruže drugi uređaj, jedanput pritisnite prednju tipku (**vidi sl. C, točka ①**). Prednja LED lampica zasvijetlit će zeleno. Ponovno pritisnite da biste zatvorili mrežu. U svakom slučaju mreža ZigBee zatvorit će se 15 minuta nakon otvaranja.

Resetiranje na tvorničke postavke (“Factory Reset“)

Kako biste resetirali uređaj i vratili ga u tvorničko stanje, središnju lokalnu tipku (**vidi sl. C, točka ①**) pritisnite dulje od 10 sekundi.

PONAŠANJE U SLUČAJU ISPADA I POVRATKA NAPAJANJA

Kod nestanka napajanja, opterećenje spojeno na uređaj prestaje se napajati. Kada se napon ponovno uspostavi, uređaj izvodi postupak pokretanja, što se signalizira LED žaruljicom koja poprimi trajnu žutu boju. Kada taj postupak završi, stanje opterećenja vraća se u iste uvjete koji su prethodili ispadu ili u stanje koje je unaprijed definirano u fazi konfiguriranja. Isto vrijedi i za ponašanje LED žaruljica.

MONTAŽA

PAŽNJA: Uvjerite se da je faza (L) uređaja zaštićena automatskim preki-dačem s nazivnom strujom od maks. 10 A! ****

PAŽNJA: Radnje koje slijede valja obaviti dok u sustavu nema napona!

POZOR: Za uklanjanje prednjih tipki **vidi sl. E**. Nadignite u naznačenim točkama. Nemojte nadzati u drugim točkama: Moguće je nepopravljivo oštećenje uređaja!

Vidi shemu spoja (**sl. F, 1 i 2**) i **sl. D** za spojnice.

Spojnice su označene brojevima i uređaj se mora ožičiti na sljedeći način:

- Izlaz NA relej 2
- Izlaz NA relej 1
- Pomoćni ulaz 2
- Pomoćni ulaz 1
- Faza napajanja
- Neutralno napajanja

Vidi **sl. F, 2** u slučaju „nein vazivnog“ restrukturiranja električnog sustava u kojem se priključeni modul izmjenične sklopke zamjenjuje izmjeničnom sklopkom uporabom istih priključaka koji postoje i s drugim uređajima (izmjenične sklopke, inverteri).

PROGRAMIRANJE

Kako biste aksijalnu izmjeničnu sklopku i sustav pametne kuće mogli programirati i njima se služiti, preuzmite aplikaciju Home Gateway iz trgovine Play Store ili App Store.

Podaci za instalaciju mreže ZigBee

Instalacijska šifra: 00112233445566778899AABBCCDDDEEFF





CRC: 0x8F52

ODRŽAVANJE

Ovaj je uređaj projektiran tako da nije potrebno nikakvo posebno održavanje. Za eventualno čišćenje koristite suhu krpu.

TEHNIČKI PODACI

Napajanje	100 – 240 VAC, 50/60 Hz
Pomoćni ulazi	2 (opskrbi napon mreže)
Maks. duljina kabela za pomoćne ulaze.	50 m (jedna ruta)
Maks. gubitak snage	2,6 W
Broj modula	1
Radijski priključci	ZigBee (IEEE 802.15.4)
Izlazna snaga	ZigBee 10 dBm
Raspon prijenosa	Vani: 100 m na otvorenom *
Izlazni kontakti	2 A AC1 (240 VAC)

		4 – 250 W (100 V AC)** 4 – 500 W (240 V AC)**
		LED lampica 4 – 50 W (100 V AC)** 4 – 100 W (240 V AC)**
Tip opterećenja		4 – 60 W (100 V AC)** 4 – 120 W (240 V AC)**
		4-125VA (100 V AC)** 4-250VA (240 V AC)**

Elementi vizualnog prikaza	LED lampica stanja RGB
Spojnice	Vijčano; presjek maks 1x1, 5 mm²
Prostor	Unutarnji, suhi prostor
Radna temperatura	-5°C ÷ +45 °C
Temperatura skladištenja	-25°C ÷ +70 °C
Relativna vlažnost (bez kondenzacije)	Maks. 93%
Stupanj zaštite	IP20***

	Direktiva RoHS
	Direktiva RED
	EN 60669-2-1
	EN 60669-1
Referentno zakonodavstvo	EN 301 489-1
	EN 301 489-17
	EN 300 328
	EN IEC 63000

* **POZOR:** Unutarnji domet ovisi o uvjetima ugradnje (npr. broju i tipu zidova između uređaja) pa je stoga dobra praksa uvijek provesti testiranje kako bi se odredilo ispunjava li domet potrebe uporabe.

** Pridržavajte se navedenog minimalnog opterećenja za ispravno otkrivanje stanja uključeno-sti/sključenosti

*** S montiranom tipkom

**** Predloženo SPD (npr. GWD6407)

Punto di contatto indicato in adempimento ai fini delle direttive e regolamenti UE applicabili:
Contact details according to the relevant European Directives and Regulations:
GEWISS S.p.A. Via D.Bosatelli, 1 IT-24069 Cenate Sotto (BG) Italy tel: +39 035 946 111 E-mail: qualitymarks@gewiss.com

+39 035 946 111
8:30 - 12:30 / 14:00 - 18:00
lunedì - venerdì / monday - friday

 **www.gewiss.com**



According to applicable UK regulations, the company responsible for placing the goods in UK market is:
GEWISS UK LTD - Unity House, Compass Point Business Park, 9 Stocks Bridge Way, ST IVES Cambridgeshire, PE27 5JL, United Kingdom tel: +44 1954 712757 E-mail: gewiss-uk@gewiss.com