

GW 42 216
Non in dotazione
Not supplied
 Non en dotation
No incluido en el equipamiento base
 Wird nicht mitgeliefert

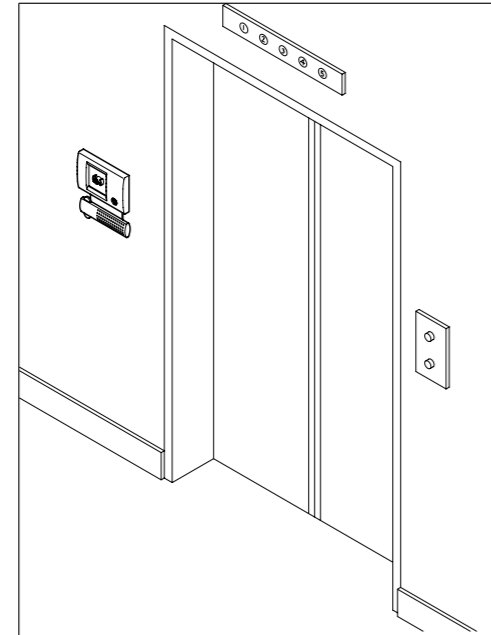

La placca cablata cod. GW 32 450 soddisfa quanto richiesto dal DPR 29/05/1963 N° 1497 in tema di ascensori e montacarichi in servizio privato: "Dove non vi è personale di custodia, l'interruttore generale o il comando per l'interruttore generale deve essere disposto al piano terreno in posizione facilmente accessibile in una custodia sotto vetro".

Cabled plate code GW 32 450 meets all the requirements under DPR (Presidential Decree) 29/05/1963 N. 1497 concerning lifts and hoists for private use: "Where there is no lift attendant, the main switch or the main switch control must be located on the ground floor in an easily accessible place within a glass case".

La plaque câblée code GW 32 450 répond aux conditions requises par le DPR 29/05/1963 N° 1497 pour ce qui concerne les ascenseurs et monte-charge en service privé: "Là où il n'y a ni personnel de garde ni concierges, l'interrupteur général ou la commande pour l'interrupteur général doivent être placés au rez-de-chaussée, dans une position facile à atteindre, à l'abri d'une boîte en verre."

La placa cableada cód. GW 32 450 cumple cuanto requiere el DPR 29/05/1963 N° 1497 en relación con ascensores y montacargas en servicio privado: "Donde no hay personal de vigilancia, el interruptor general o el mando para el interruptor general tiene que estar situado en la planta baja en posición de fácil acceso en una caja con vidrio".

Die verkabelte Platte (Best.Nr. GW 32 450) erfüllt die Anforderungen des DPR [Erlaß des Präsidenten der Republik - Anm.d.Ü.] Nr. 1497 vom 29.05.1963 über privat genutzte Personen- und Lastenaufzüge: "Wo kein Überwachungspersonal vorhanden ist, muß der Hauptschalter bzw. die Bedienung des Hauptschalters am Erdgeschoß an einer leicht zugänglichen Stelle unter einer Glasabdeckung angebracht sein."

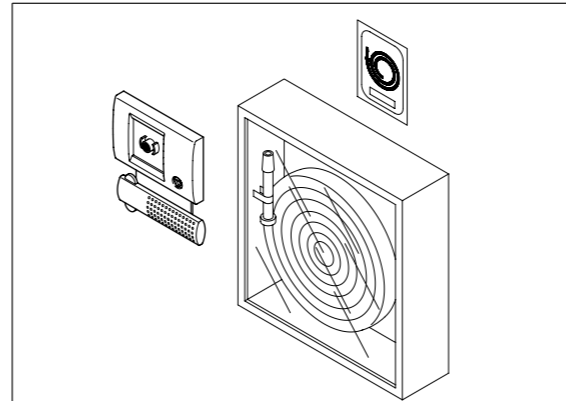

La sicurezza dell'apparecchio è garantita solo con l'uso appropriato delle istruzioni qui riportate. Pertanto è necessario conservarle.

The safety of the equipment is guaranteed only when the instructions provided here are followed correctly. Please file them away for future reference.

La sécurité de l'appareil n'est garantie que si l'on utilise convenablement les instructions indiquées ci-dessus. Il est donc nécessaire de les conserver.

La seguridad del aparato está garantizada sólo mediante un uso apropiado de las instrucciones aquí indicadas. Por lo tanto es necesario conservarlas.

Die Sicherheit des Geräts ist nur bei fachgerechter Verwendung und Befolgung dieser Anleitungen gewährleistet. Gebrauchsanleitung daher gut aufbewahren.

Attenzione ! prodotti della gamma Playbus devono essere installati conformemente a quanto previsto dalla norma CEI 64-8 per gli apparecchi per uso domestico e similare, in ambienti non polverosi ed ove non sia necessaria una protezione speciale contro la penetrazione di acqua. L'organizzazione di vendita Gewiss è a disposizione per chiarimenti e informazioni tecniche.

Warning ! Playbus products can be installed in environments which are dust-free and where no special protection against the penetration of water is required. They shall be installed in compliance with the requirements for household devices set out by the national standards and rules applicable to low-voltage electrical installations which are in force in the country where the products are installed, or, when there are none, following the international standard for low-voltage electrical installations IEC 60364, or the European harmonization document HD 60364. Gewiss sales organization is ready to provide full explanations and technical data on request.

Attention ! Les produits de la série Playbus peuvent être installés dans un environnement exempt de poussière et où aucune protection spéciale contre la pénétration d'eau n'est nécessaire. Ils doivent être installés en conformité avec les exigences relatives aux appareils à usages domestiques et analogues prévues par les normes et règles nationales applicables aux installations électriques à basse tension en vigueur dans le pays où les produits sont installés, ou, en leur absence, en respectant la norme internationale relative aux installations électriques à basse tension CEI 60364, ou le document d'harmonisation européen HD 60364. Le réseau de vente de Gewiss est prêt à fournir des explications complètes et des données techniques sur demande.

Atención ! Los productos de la serie Playbus se pueden instalar en emplazamientos libres de polvo y donde no se exija una protección especial contra la penetración de agua. Ellos tienen que ser instalados en conformidad con los requisitos para los aparatos para uso doméstico dictados por las normas y los reglamentos nacionales aplicables a las instalaciones eléctricas de baja tensión vigentes en el país donde se instalan los productos, o, si en dicho país no existen normas, en conformidad con la norma internacional para instalaciones eléctricas de baja tensión CEI 60364 o a la norma europea armonizada HD 60364. La organización de ventas de Gewiss está a disposición para proporcionar aclaraciones y datos técnicos si se solicitan.

Achtung ! Die Produkte der Baureihe Playbus können in staubfreier Umgebung installiert werden, in der kein spezieller Schutz gegen das Eindringen von Wasser notwendig ist. Sie müssen in Übereinstimmung mit den Vorschriften für Haushaltsgeräte installiert werden, die durch im Installationsland geltenden Normen und Bestimmungen für Niederspannungsanlagen geregelt werden. Falls solche nicht vorgesehen sind, muss man die internationale Norm für Niederspannungsanlagen, IEC 60364, oder den Europäischen Harmonisierungsdokument HD 60364 beachten. Für genauere Informationen und technische Daten wenden Sie sich bitte an den Vertrieb von Gewiss.

Punto di contatto indicato in adempimento ai fini delle direttive e regolamenti UE applicabili:
 Contact details according to the relevant European Directives and Regulations:
 GEWISS S.p.A. Via D.Boatelli, 117-20069 Cesate Sesto (BG) Italy tel: +39 035 946 111 E-mail: quality@gewiss.com

According to applicable UK regulations, the company responsible for placing the goods in UK market is:
 GEWISS UK LTD - Unity House, Compass Point Business Park, 9 Stocks Bridge Way, ST WES
 Cambridgeshire, PE27 3JA, United Kingdom tel: +44 1454 712757 E-mail: geuliv-uk@gewiss.com

+39 035 946 111
 8:30 - 12:30 / 14:00 - 18:00
 lunedì - venerdì / monday - Friday

www.gewiss.com



70151634

ULTIMA REVISIONE 04/2024

_ PLACCHE CABLATE PER ASCENSORE/EMERGENZA

CABLED PLATE FOR LIFT/EMERGENCY - PLAQUES CABLEES POUR ASCENSEUR/URGENCE - PLACAS CABLEADAS PARA ASCENSOR/EMERGENCIA - VERKABELTE PLATTEN FÜR AUFZUG / NOTBETRIEB

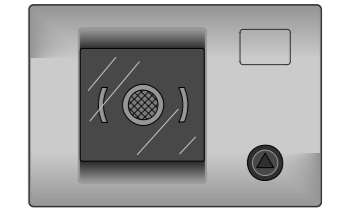

GW 32 450 - GW 32 451

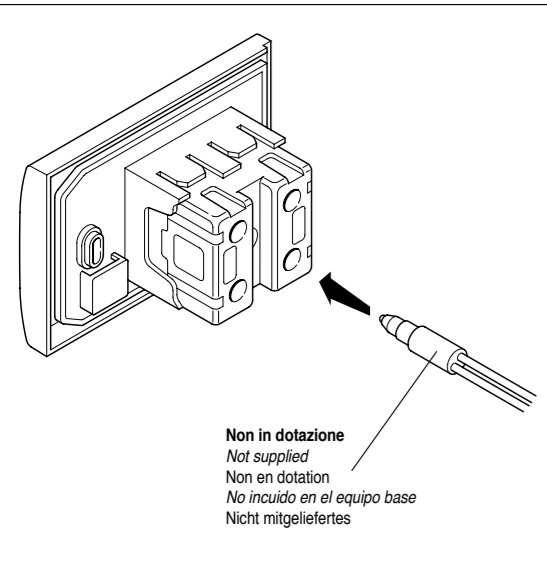

	GW 30 931	GW 30 932	GW 30 933
	12 V~	24 V~	230 V~

