

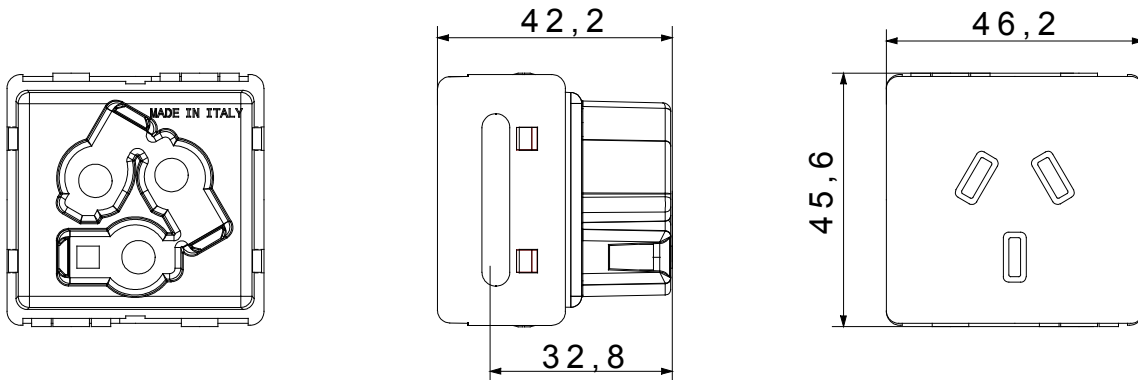

The System modular devices make it possible to create infinite combination between devices and plates, thanks to a complete range that is able to satisfy all design, functional and installation requirements. Colour and finiture: glossy white, bright and versatile  
Ideal for flush-mounting solutions (for rectangular or square boxes), surface-mounting solutions, and for special applications. The range includes commands, socket-outlets, protection, indicators, connectors and devices for the control, safety and comfort of your home.

|                                  |                            |  |                                   |
|----------------------------------|----------------------------|--|-----------------------------------|
| תיאור                            | 2P+E  - 15A                | צבע                                    | לב                                |
| מתח                              | 250 V AC                   | הארקה גומה                             | -                                 |
| סטנדרט                           | אוסטרלי                    | מאפיינים                               | -                                 |
| עבור פיני תקע                    | שטוח                       | סטנדרט                                 | IEC 60884-1; AS/NZS 3112          |
| התנגדות ב מתח בדיקה              | למשך דקה אחת 50Hz ב- 2000V | מפסק הפעלה ממושכת (מס' החלפות מיקומים) | 10,000V AC ב- In 250V AC cosφ=0,8 |
| לחץ תרמי עם כדור                 | 125 °C                     | בדיקת תיל לוהט                         | 850 °C                            |
| מסוף מאחז                        | > 50N                      | יכולת הידוק מהדקים (ממ"ר)              | 2x4 מקס - 0.75 מיני               |
| על מתיחת כבלים                   |                            | יכולת הידוק מהדקים (ממ"ר)              |                                   |
| יכולת הידוק מהדקים (ממ"ר) קשיחים | 2x2.5 מקס - 0.5 מיני       | מס' מערכת מודולים                      | 2                                 |
| חומר                             | טכנו-פולימר                | קוד חשמלי                              | 0131                              |

#### DIMENSIONAL



#### TECHNICAL SYMBOLOGY



#### STANDARDS/APPROVALS

