

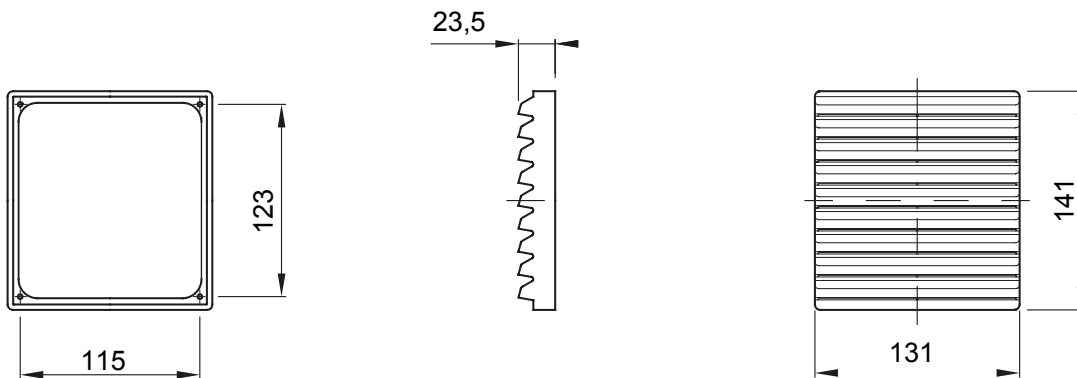

Accessoires et compléments techniques pour coffrets d'automatisation et de distribution série 46.

Indice de protection	IP44	Support entraxe	123x115
Trou de fixation (mm)	125x117	Description	Kit d'aération
Série	CVX630K / CVX630M / CVX1600 / 38LAN	Fréquence	50/60 Hz
Adapté pour	46QP - 46QM - 46QX	Tension	230V ca
Electrocod	0303		

DIMENSIONS



SYMBOLE TECHNIQUE

IP

IP44

NORMES ET HOMOLOGATIONS



GEWISS FRANCE SAS
 ILIADE, 3 rue Christophe Colomb, 91300 Massy,
 France
 Tél : +33 (0) 1 64 86 80 80
 Société soumise à la gestion et à la coordination de
 Polifin S.p.A.

www.gewiss.com/fr/fr
gewiss-fr@gewiss.com
 Dernière mise à jour 25/05/2026

Les caractéristiques, dimensions, dessins et
 images sont communiqués à titre purement
 informatif et peuvent faire l'objet de modification
 sans aucun préavis