

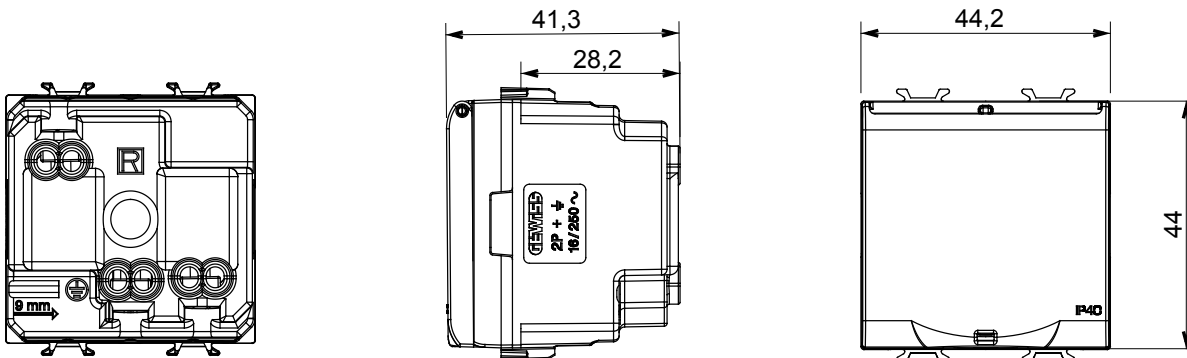

Das System der Baureihe zeichnet sich durch das Profil und die Form aus, die vom Design der Chorus-Familie inspiriert sind. Große Auswahl an Rahmen mit italienischem Design, aufgliedert in zwei Familien, GEO- und LUX-Abdeckplatten, erhältlich in vielen Materialien und Ausführungen. Die Baureihe ist in drei Farben erhältlich: glänzend weiß, satinschwarz, lackiertes Titan und passt in Dosen des britischen Standards 3 x 3 Zoll (1 Einsatz) und 3 x 6 Zoll (2 Einsätze). Mit modularen Chorus-Geräten erweiterbar.

| | | | |
|----------------------|-----------------------------|--|---------------------------------|
| Kategorie | Steckdose | Beschreibung | 2P+E - 16A |
| Farbe | Cremeweiss | Spannung | 250 V ac |
| Standard | Deutsch | Merkmale | Mit Sicherheitssystemen |
| Für Steckstifte | Ø 4,8 mm | Anschlussklemmen | Mit Schrauben |
| Norm | IEC 60884-1; DIN VDE 0620-1 | Widerstand bei Prüfspannung | 2000 V bei 50 Hz für 1 Minute |
| Isolationswiderstand | > 5 MOhm | Bestimmungsgemäßer Betrieb (Anz. Betätigungen) | 10.000 bei In 250 V ac cosφ=0,8 |
| Kugeldruckprüfung | 125 °C | Glühdrahtprüfung | 850 °C |
| Haltekraft Klemme | > 50 N | Anschluss feindrätig (mm²) | min. 0,75 - max. 2x4 |
| Schutzart | IP40 | Anschluss massiv (mm²) | min. 0,5 - max. 2x2,5 |
| Anzahl Module | 2 | Electrocod | 0131 |
| Material | Technopolymer | | |

Abmessungen



Technische Symbole



Normen / Richtlinien

