



GWC 20 364
GWC 21 364
GWC 22 364

CERTIFIED
USB[®]
FAST CHARGER 30W

UK CA **CE**



IP20



USB: 1C - Power Delivery - PPS

V_{IN}: 100-240V ~ - 50/60Hz

I_{IN}: 0,6A max

P_{OUT}: 30W

P_O: < 0,075W

T_A: 0 ÷ 40°C

Voltage	Current	Average efficiency in active mode	Efficiency with low load (10%)
5V	3A	83.12%	83.24%
9V	3A	87.50%	86.66%
15V	2A	89.01%	85.52%
20V	1,5A	89.58%	83.42%

PROTECTIONS: OCP / OVP / SCP / OTP / Derating / Auto-recovery mode

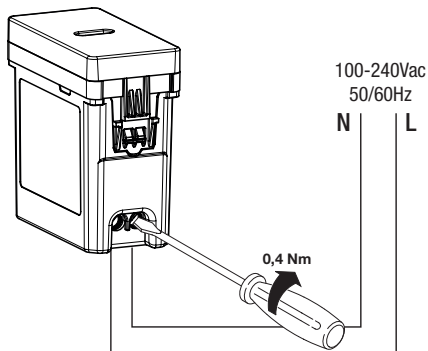
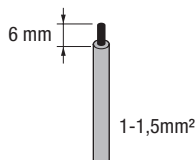

IT - Conformità normativa	:AR الامتثال للمعايير	BE - Adhewednascy standartam	BG - Съответствие със стандартите
CS - shoda s normami	DA - Overensstemmelse med forskrifter	DE - Normenentsprechung	EL - Κατανοιστική συμμόρφωση
EN - Compliance with Standards	ES - Conformidad con la normativa	ET - standarditeie vastavus	FI - Direktiivienmukaisuus
FR - Conformité réglementaire	GA - Comhlionadh Caighdeán	HR - Uskladenost s propisima	HU - Szabályozásnak való megfelelés
KK- тандарттарға сәйкестірі	LT - Standartų atitiktis	LV - Atbilstība standartiem	MT - Konformità mal-Istandards
NL - Conformiteit regelgeving	NO - Samsvar med forskrifter	PL - Zgodność z przepisami	PT - Conformidade regulamentar
RO - Conformitatea cu standardele	RU - Соответствие нормам	SK - zhoda s normami	SL - Skladnost s predpisi
SV - Efterlevnad av reglerna	TR - Standartlara Uygunluk	ZH - 符合标准	

EN IEC 62368-1; EN 55032; EN 55035 ; EN IEC 61000-3-2; EN 61000-3-3; EN IEC 63000; EN IEC 62680
Directive 2009/125/EC; Directive RoHS; Directive WEEE; Directive ErP; Directive LVD 2014/35/EU; Directive EMC 2014/30/EU



IT - Istruzioni per il corretto smaltimento	تعليمات التخلص الصحيح :AR	BE - Instrukcyj na prawilnej utylizacji	BG - Инструкции за правилно изхвърляне
CS - Pokyny pro správnou likvidaci	DA - Instruktøner til korrekt bortskaffelse	DE - Hinweise zur korrekten Entsorgung	EL - Οδηγίες για σωστή απόρριψη
EN - Instructions for correct disposal	ES - Instrucciones para la correcta eliminación	ET - Õige utiliseerimise juhised	FI - Ohjeet oikeaan hälyttämiseen
FR - Instructions pour une élimination correcte	GA - Treoracha maidir le díoscáirt cheart	HR - Upute za pravilno odlaganje	HU - Útmutató a helyes ártalmatlanításhoz
KK - Дурдус тастау нускалары	LT - Instrukcijos, kaip tinkamai išmesti	LV - Norādījumi pareizai utilizācijai	MT - Istruzzjonijiet għar-rimi korrett
NL - Instructies voor correcte verwijdering	NO - Instruksjoner for korrekt avhending	PL - Instrukcje dotyczące prawidłowej utylizacji	PT - Instruções para o correto descarte
RO - Instrucțiuni pentru eliminarea corectă	RU - Инструкции по правильной утилизации	SK - Pokyny na správnú likvidáciu	SL - Navodila za pravilno odstranjevanje
SV - Instruktioner för korrekt avfallshandling	TR - Doğru bertaraf talimatları	ZH - 正确处置说明	



IT Seguire le istruzioni e conservarle per la consegna all'utente finale.

Evitaré qualsiasi uso improprio, manomissioni e modifiche. Rispettare le vigenti norme sugli impianti

AR لتسليمها إلى المستخدم النهائي. تجنب أي سوء استخدام أو عيب أو إجراء تعديلات. التزم بالتعليمات الواردة فيما يتعلق بالنظام
اتباع التعليمات واحتفظ بها في مكان آمن

BE Пратрымавайце інструкцыі і захоўвайце бяспеку пры дастаўцы да канчатковага карыстальніка.

Пазбягайце неправільнага выкарыстання, пашкоджэнняў і мадыфікацый. Забяспечвайце адпаведнасць сістэм інтэгрным правілам

BG Следвайте тези инструкции и ги съхранявайте на безопасно място до доставката им до крайния потребител.

Избягвайте всякаква неправилна употреба, подравяне и изменения. Спазвайте действително разпоредби относно системите

CS Postupujte podle instrukcí a uschovejte je za účelem dodávky koncovému uživateli.

Vyvarujte se jakéhokoliv nesprávného použití, neoborné manipulace a úprav. Dodržujte aktuálně platné předpisy týkající se těchto systémů

DA Følg anvisningerne og gem dem til videregiveelse til slutbrugeren.

Undgå enhver ukorrekt brug og ændringer. Undgå enhver ukorrekt brug og ændringer. Overhold de gældende regler for anlæggene

DE Befolgen Sie die Anweisungen und bewahren Sie diese für eine Weitergabe an den Endbenutzer auf.

Unschädlicher Gebrauch, Manipulationen und Änderungen sind zu vermeiden. Beachten Sie die für die Anlagen geltenden einschlägigen Normen

EL Ακολουθήστε τις οδηγίες και φυλάξτε τις για να τις παραδώσετε στον τελικό χρήστη.

Αποφύγετε κάθε ακατάλληλη χρήση, παρεμβάσεις και τροποποιήσεις. Τηρείτε τους ισχύοντες κανονισμούς στις εγκαταστάσεις

EN Follow the instructions and keep them safe for delivery to the end user.

Avoid any misuse, tampering and modifications. Comply with the current regulations regarding the systems

ES Respetar las instrucciones y conservarlas para la entrega al usuario final.

Evitar todo uso impropio, alteraciones y modificaciones. Respetar las normas vigentes sobre las instalaciones

ET Järgige juhiseid ja hoidke need lõppkasutaja tarvis ohutus kohas.

Vältige väärkasutust, ümberettemist ja muudatusi. Järgige süsteemide kohta kehtivaid määrusi

FI Noudata ohjeita ja säilytä ne laitteiden loppukäyttäjälle luovuttamista varten.

Vältä virheellistä käyttöä, laitteiston peukaloitinta ja muutosten tekemistä siihen. Noudata laitteistojta koskevia voimassa olevia säännöksiä

FR Observez les consignes et les conservez pour la livraison à l'utilisateur final.

Évitez tout usage impropre, interventions illicites et modifications. Respecter les normes en vigueur sur les installations

GA Lean na treoracha agus coinnigh sábháilte iad ar mhaith le bheith curtha ar aghaidh chug an úsáideoir deiridh.

Ná déan iad a mhi-úsáid, cuir isteach orthu ná iad a mhodhnú. Cloigh leis na rialacháin atá i bhfeidhm faoi láthair maidir leis na córais

HR Slijedite upute i čuvajte ih na sigurnom mjestu biste ih mogli isporučiti krajnjem korisniku.

Izbjegavajte nepravilan način upotrebe, neovlašteno mijenjanje i izmjene. Pridržavajte se trenutnočno važećih propisa po pitanju sustava

HU Kövesse az utasításokat és őrizze meg azokat a végfelhasználónak történő átadásig.

Kerülje a helytelen használatot, a változtatásokat és módosításokat. A rendszerre vonatkozó érvényben lévő szabályozásokkal összhangban járjon el.

KK Кез күндүз пайдаланбауга, жасанды көшirmесин жасауга және курьылмын өзөртүгө жук бермениз. Жүйөлөргө катысты агымдыгы ережелерди ұстаныңыз

LT Laikykite instrukcijų ir pasidėkite jas saugioje vietoje, kad galėtumėte perduoti galutiniam naudotojui.

Venkite netinkamo naudojimo, neleistinų pakeitimų ir modifikacijų. Laikykites galiojančių taisyklių, susijusių su sistemomis

LV Nemiet vērā instrukcijas un saglabāiet tās, lai nodotu tās gala lietotājam.

Izvaieties no jebkādas ļaunprātīgas izmantošanas, viltošanas un modifikācijām. Rīkojieties saskaņā ar spēkā esošajiem noteikumiem, kas attiecas uz šo sistēmu

MT Segwi l-istruzzjonijiet u zommhom sikuri għall-kunsinna lill-utent aħhari.

Evita kwalunkwe użu hażni, tbaġhis u modifika. Kun konformi mar-regolamenti attwali fir-ġirward tas-sistemi

NL Volg de instructies en bewaar ze voor de aflevering aan de eindklant.

Vermijd elk oneigenlijk gebruik, gesleutel en wijzigingen. Neem de bestaande normen op de installaties in acht

NO Følg instruksene og oppbevare de for å overlevere de til sluttbrukeren.

Unngå uegnet bruk, tuklinger eller endringer. Respekter normene som gjelder for anleggene

PL Postępować zgodnie z instrukcjami i przechowywać je zgodnie z zasadami bezpieczeństwa w celu dostarczenia do użytkownika końcowego.

Nie dopuszczać do użycia niezgodnego z przeznaczeniem, naruszenia ani wprowadzenia zmian. Przestrzegać przepisów obowiązujących obecnie w odniesieniu do systemów

PT Siga as instruções e guarde-as para entrega ao utilizador final.

Evite qualquer uso indevido, violações e modificações. Cumpra com os regulamentos em vigor em matéria de sistemas

RO Respectați instrucțiunile și păstrați-le într-un loc sigur pentru a le putea înmâna în stare neatrătată utilizatorului final.

Evitați utilizarea necorespunzătoare și efectuarea de modificări. Respectați regulamentele în vigoare privind sistemele

RU Соблюдайте требования инструкции, сохраняйте инструкцию для ее передачи конечному потребителю.

Не допускайте ненадлежащего использования, вмешательства и изменений конструкции. Соблюдайте действующие правила эксплуатации электроустановок

SK Postupujte podľa instrukcií a uschovajte ich na účel dodávky koncovému používateľovi.

Vyvarujte se akéhokoľvek nesprávneho použitia, neobornej manipulácie a úprav. Dodržujte aktuálne platné predpisy týkajúce sa týchto systémov

Uputajte navodila in jih skrbno hranite, da jih boste lahko predali končnemu uporabniku.

Izogibajte se nepačini uporabi, ponarejanju in kakršnim koli spremembam. Upoštevajte veljavne predpise o sistemih

SV Följ instruktionerna och förvara dem för överlämning till slutanvändaren.

Undvik all slags olämplig användning, manipulering och ändringar. Respektera gällande lagstiftning för systemen

TR Talimatları takip edin ve son kullanıcuya teslim etmek üzere güvenli bir şekilde saklayın.

Herhangi bir hatalı kullanımdan, kurcalamaktan ve değişiklikler yapmaktan kaçının. Sistemlere ilişkin yürürlükteki düzenlemelere uyun

ZH 遵循相关指示，并将其安全交付至最终用户手中。避免任何误用、篡改和修改。符合现行的系统相关规定

Punto di contatto indicato in adempimento ai fini delle direttive e regolamenti UE applicabili:

Contact details according to the relevant European Directives and Regulations:

GEWISS S.p.A. Via D.Bosattelli, 1 IT-24068 Cenate Sotto (BG) Italy Tel: +39 035 946 111 E-mail: qualitymarks@gewiss.com

According to applicable UK regulations, the company responsible for placing the goods in UK market is:

GEWISS UK LTD - Unity House, Compass Point Business Park, 9 Stocks Bridge Way, ST IVES

Cambridgeshire, PE27 5JL, United Kingdom Tel: +44 1954 712757 E-mail: gewiss-uk@gewiss.com



+39 035 946 111

8:30 - 12:30 / 14:00 - 18:00

lunedì - venerdì / monday - friday



www.gewiss.com

