

ملحق للتركيب السطحي لمستشعر الفيضانات

Таққин сенсору сива ўстү монтажи için aksesuar

Fali rögzítőelem vízbetörés érzékelő

Dodatek za montažo senzorja vode na steno



GWA1541

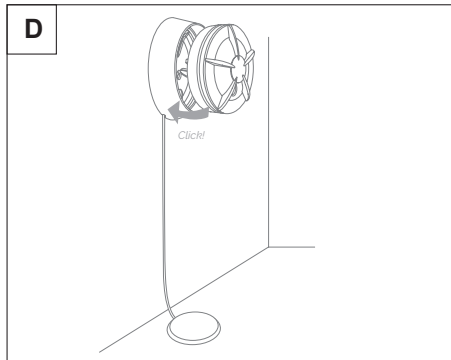
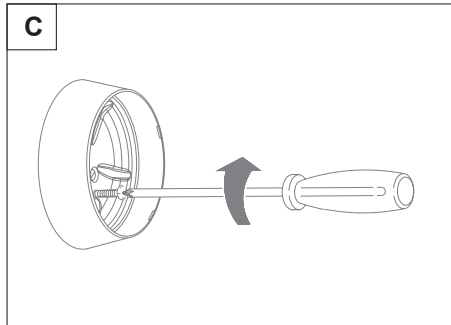
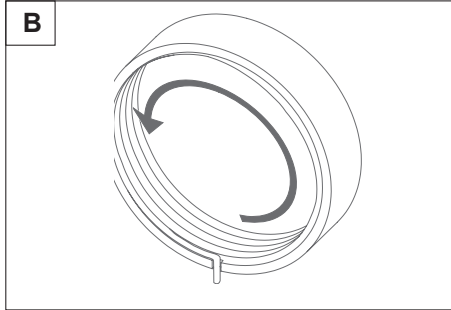
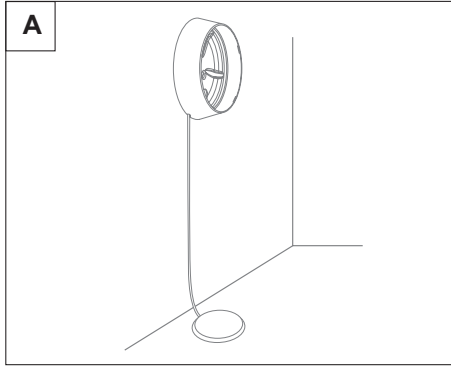

العربية

لا يمكن ضمان سلامة الجهاز إلا في حالة الالتزام بتعليمات السلامة والاستخدام، ولذا احتفظ بها في المتناول. واحرص على تسليم هذه التعليمات إلى فني التركيب والمستخدم النهائي.

ويجب استخدام هذا المنتج للغرض المخصص من أجله فقط استخدام الجهاز لأغراض أخرى بعد مخالفاً أو يمثل خطراً. وإذا راودك الشك، فاتصل بخدمة الدعم الفني لشركة GEWISS SAT.

- تجنب إدخال تعديلات على المنتج. إدخال أية تعديلات على المنتج يؤدي إلى إلغاء الضمان فضلاً عن الأخطار المحتملة.

- ولا تتحمل الجهة الصانعة أية مسؤولية حيال أية أضرار ناجمة عن استخدام المنتج بشكل غير سليم أو بطريقة خاطئة أو عند العبث به.

- نقطة التواصل المشار إليها لأغراض تنفيذ توجيهات ولوائح الاتحاد الأوروبي المعمول بها:

GEWISS S.p.a. Via A. Volta, 1 - 24069 Cenate Sotto (BG) - Italia
+39 035 946 111 - هاتف - qualitymarks@gewiss.com



تنبيه: قم بفصل التيار الكهربائي قبل تركيب الجهاز أو عند إجراء أية أعمال عليه.



إذا كان الجهاز يحمل رمز سلة المهملات المشطوبة من الخارج أو على عبوة التغليف، فهذا يعني وجوب التخلص من المنتج بعيداً عن النفايات العامة بانتهاؤه عمره التشغيلي. ويجب على المستخدم التوجه بالمنتج لمركز فرز النفايات أو إعادته للتاجر المختص عند شراء جهاز جديد. يمكن إرسال المنتجات الجاهزة للتخلص منها وبطول أقل من 25 سم مجاناً للتجار الذين يغطون البيع بمنطقة مساحتها 400م² على الأقل، دون أي التزام شراء. تجميع النفايات المصنفة بكفاءة عالية لهدف التخلص من المنتجات المستعملة بطريقة محافظة على البيئة، أو إعادة تدويرها لاحقاً، من شأنه المساهمة في حماية البيئة والأفراد من جراء الآثار السلبية المحتملة، فضلاً عن تخفيض عملية إعادة استخدام مواد التصنيع أو إعادة تدويرها. وتساهم شركة GEWISS بفعالية في العمليات المنوطة بتكثيف الأجهزة الكهربائية والإلكترونية وإعادة استخدامها أو إعادة تدويرها بطريقة صحيحة وسليمة.

محتويات العبوة

1 ملحق للتركيب السطحي لمستشعر الفيضانات
1 دليل المستخدم والتركيب
برغيان للتثبيت، مع خوابير جدارية وشريط لاصق من الجهتين

موجز

يحتوي الملحق على قاعدة تثبيت تركيب مستشعر الفيضانات ZigBee GWA1541 على الحائط، ومجس للأرضية متصل عن طريق كابل مرن.

التركيب

تركيب الملحق:

1. ضع قاعدة التثبيت على الحائط عند الارتفاع المطلوب. اضبط طول الكابل بحيث يستقر المجس على الأرضية (الشكل A).
2. قم بلف الجزء الزائد من الكابل في المبيت المعني بظهر القاعدة (الشكل B).
3. استخدم البراغي والخوابير الجدارية (أو الشريط اللاصق من الجهتين) الموردة لتثبيت القاعدة في الموضع المطلوب (الشكل C).
4. أدر مستشعر الفيضانات في اتجاه حركة عقارب الساعة على القاعدة حتى تسمع صوت «نقرة» (الشكل D).

المواصفات الفنية

بيئة الاستخدام	الاماكن الداخلية
درجة حرارة التشغيل	0 إلى +50 درجة مئوية
درجة حرارة التخزين	-20 إلى +80 درجة مئوية
الرطوبة	10% - 95% (غير مكثفة)
درجة الحماية	IP20
الأبعاد (طول x ارتفاع x عرض)	قاعدة التثبيت: قطر 72 x 25 مم مجس الأرضية: قطر 50 x 8 مم طول الكابل: 85 سم
اللون	أبيض

TÜRKÇE

- Cihaz güvenliği yalnızca güvenli ve kullanım talimatlarına uyulduğunda garanti edilir; bu nedenle, bunları el altında bulundurun. Bu talimatları montaj ve son kullanıcı tarafından almindından emin olunuz.
- Bu ürün yalnızca tasarlandığı amaç için kullanılmalıdır. Diğer her türlü kullanım uygunsuz ve/veya tehlikeli kullanım olarak kabul edilmelidir. Şüpheli durumu, GEWISS SAT Teknik Destek Servisi ile irtibat kurunuz.
- Üründe değişiklikler yapılmamalıdır. Yapılacak herhangi bir değişiklik ürün garantisinin iptaline yol açacak olup, ürünü tehlikeli bir hale getirebilir.
- İmalatçı, ürünün uygunsuz ya da yanlış kullanımı veya kurcalanmasından kaynaklanacak hiçbir hasardan sorumlu tutulamaz.
- Geçerli AB yönergelerinin ve yönetmeliklerinin yerine getirilmesi amacıyla belirtilen irtibat noktasi:

GEWISS S.p.a. Via A. Volta, 1 - 24069 Cenate Sotto (BG) - Italia
Tel.: +39 035 946 111 - qualitymarks@gewiss.com



DİKKAT: cihazı monte etmeden ya da üzerinde herhangi bir işlem yapmadan önce şebeke gerilimini kesin.



Ekipman ya da ambalaj üzerinde çarpı bulunan çöp kovası sembolü var ise, bu sembol ürünün çalışma süresi bitiminde diğer genel atıklar arasında dahil edilmemesi gerektiği anlamına gelmektedir. Kullanıcı eskiyen ürünü bir atık ayırıştırma merkezine götürmeli ya da yeni bir ürün

alırken satıcısına iade etmelidir. Boyutları 25 cm'den küçük olan ve bertarafı hazır ürünlere, herhangi bir satın alma zorunluluğu olmaksızın, satış alanı en az 400 m² olan bayilere ücretsiz olarak gönderilebilir. Kullanılan cihazın çevre dostu bir şekilde bertaraf edilmesine yönelik etkin bir ayrılmış atık toplama uygulaması ya da cihazın geri dönüştürülmesi, ortam ve insanların sağlığı üzerindeki olası olumsuz etkileri gidermeye yardımcı olmak ve inşaat malzemelerinin yeniden kullanılmasını ve/veya geri dönüştürülmesini teşvik etmektedir. GEWISS, elektrikli ve elektronik ekipmanların doğru bir şekilde kurtarılması ve yeniden kullanımına veya geri dönüştürülmesine yardımcı olan çalışmalarda etkin olarak yer almaktadır.

PAKET İÇERİĞİ

Таққин сенсору сива ўстү монтажи için 1 ad. aksesuar
1 ad. Kullanım ve Montaj kılavuzu
Sabitlemek için 2 ad. vida, dübeller ve çift taraflı yapışkan bant ile

KISA ÖZET

Aksesuar, ZigBee GWA1541 taşkın sensörünü duvara monte etmek için bir sabitleme tabanına ve esnek bir kabloyla bağlanan bir döşeme altı probuna sahiptir.

MONTAJ

Aksesuarı monte etmek için:

1. Sabitleme tabanını bir duvara istenen yükseklikte konumlandırın. Kablonun uzunluğunu, prob zemin üzerine yerleşecek şekil ayarlayın (Şekil A).
2. Kablonun fazla kısmını tabanın arkasındaki ilgili yuvaya sarmın (Şekil B).
3. Tabanı gerekli konuma sabitlemek için tedarik edilen vidaları ve dübelleri (veya çift taraflı yapışkan bantı) kullanın (Şekil C).
4. Bir «Klik» sesi duyana kadar taşkın sensörünü saat yönünde döndürün (Şekil D).

TEKNİK VERİLER

Kullanım ortamı	İç ortamlar
Çalıştırma sıcaklığı	0 ila +50°C
Depolama sıcaklığı	-20 ila +80°C
Nem	%10 - 95 (yoğuşmasız)
Koruma derecesi	IP20
Boyutlar (U x Y x D)	Sabitleme tabanı: Ø 72 x 25mm Döşeme altı probu: Ø 50 x 8mm Kablo uzunluğu: 85cm
Renk	Beyaz

MAGYAR

- A készülék biztonságát csak a használati és biztonsági utasítások betartása biztosítja; ezért mindenképpen őrizze meg. Győződjön meg arról, hogy ezeket az utasításokat megkapja a termék végfelhasználója, illetve az, aki felszereli a terméket.

- Ezt a terméket csak arra szabad használni, amire kifejezetten tervezték. Minden más használat veszélyes és/vagy helytelen. Kétség esetén lépjen kapcsolatba a GEWISS műszaki ügyfélszolgálatával.

- A terméket nem szabad módosítani. Minden módosítás semmissé teszi a garanciát, és veszélyessé válhat a termék.

- A gyártó nem felel a vásárolt termék megváltoztatásából, hibás vagy helytelen használatából eredő esetleges károkat.

- Az alkalmazandó uniós irányelvek és rendeletek céljainak megfelelően feltüntetett kapcsolattartó pont:

GEWISS S.p.a. Via A. Volta, 1 - 24069 Cenate Sotto (BG) - Italy
Tel.: +39 035 946 111 - qualitymarks@gewiss.com



FIGYELEM: áramtalanítson, mielőtt beszereli, vagy bármilyen egyéb műveletbe kezd a készülékkel.



Ha fel van tüntetve a berendezésen vagy a csomagoláson, az áthúzott hulladékgyűjtő azt jelzi, hogy a terméket elküldönívte kell gyűjteni az élettartama végén. Mikor már nem használják, a felhasználó feladata, hogy a terméket eljuttassa a megfelelő, szelektív hulladékgyűjtőbe, vagy visszaadja a viszonteladónak, amikor egy új terméket megvásárol. A legalább 400 m² értékesítési területű viszonteladónál ingyen leadhatóak, vásárlási kötelezettség nélkül, a 25 cm-nél kisebb méretű, ártalmatlanítandó termékek. Az üzemen kívül helyezett berendezés megfelelő eltávolítása újrahaznosításhoz, kezeléshez és környezetbarát eltávolításhoz hozzájárul a környezetre és az egészségre gyakorolt negatív hatások csökkentéséhez, és elősegíti a berendezés anyagainak újrafelhasználását és/vagy újrahaznosítását. A GEWISS aktívan részt vesz azokban a műveletekben, melyek az elektromos és elektronikus berendezések helyes begyűjtését, újrahaznosítását, és hasznosítását segítik elő.

A CSOMAG TARTALMA

- 1 Fali rögzítőelem vízbetörés érzékelő
- 1 Telepítési és használati útmutató
- 2 Csavarok és tiplik és kétoldalas szalag rögzítéshez

RÖVIDEN

A tartozék egy rögzítő alaplóból, a GWA1541 zigbee vízerzékelő falra szereléséhez és egy rugalmas kábellel csatlakoztatott padlószondából áll.

ÖSSZESZERELÉS

A kiegészítő felszereléséhez:

1. Helyezze a rögzítőalapot egy falra a kívánt magasságra, úgy állítsa be a kábel hosszát, hogy a szonda a padlóra fektüdjön (A ábra).
2. Csomagolja be a kábel felesleges részét az alap hátulján lévő megfelelő foglatba (B. ábra).
3. A mellékelt csavarokkal és dübelekkel (vagy kétoldalas ragasztóval) rögzítse az alapot a kívánt helyzetben (C ábra).

4. Forgassa el az alapon lévő vízérzékelőt az óramutató járásával meg-
egyező irányba, amíg nem hallja a rögzítő kattantást (D ábra).

MŰSZAKI ADATOK

Alkalmazási környezet	Beltéri
Működési hőmérséklet	0 ÷ +50 °C
Raktározási hőmérséklet	-20 ÷ +80 °C
Páratartalom	10 ÷ 95% (kondenzáció nélkül)
Védettségi fokozat	IP20
Méret (Ma x Sz x Mé)	Rögzítő alap: Ø 72 x 25 mm Padlószonda: Ø 50 x 8mm Kábel hossza: 85cm
Szín	Fehér

SLOVENŠČINA

- Varnost naprave lahko zagotovite le z upoštevanjem varnostnih na-
počkov in navodil za uporabo; zato jih morate shraniti. Prepričajte
se, da bosta ta navodila dobila tako inštalater kot končni uporabnik.
- Izdelek mora biti namenjen le za uporabo, za katero je bil posebej
zasnovan. Vsaka drugačna uporaba se šteje za neprimerno in/ali
nevarno. V primeru dvoma se obrnite na službo za tehnično pomoč
proizvajalca GEWISS.
- Izdelka ni dovoljeno predelovati. Kakršna koli predelava izniči ga-
rancijo in lahko ogrozi varnost pri uporabi izdelka.
- Proizvajalec ne more biti odgovoren za morebitno škodo, ki je pos-
ledica nepravilne ali napačne uporabe in nedovoljene predelave
kupljenega izdelka.
- Kontaktna točka je navedena skladno z veljavnimi evropskimi di-
rektivami in uredbami:

GEWISS GEWISS S.p.a. Via A. Volta, 1 - 24069 Cenate Sotto (BG) - Italy
Tel.: +39 035 946 111 - qualitymarks@gewiss.com



POZOR: Pred začetkom namestitve ali katerega koli drugega
posega na napravi izklopite omrežno napetost.



Če je na opremi ali na embalaži simbol prečrtanega smet-
njaka, to pomeni, da je treba izdelek ob koncu življenjske
dobe zavreči ločeno od splošnih odpadkov. Uporabnik
mora odsluženi izdelek odnesti v center za ločeno zbiranje
odpadkov, ali pa ga ob nakupu novega izdelka vrniti trgov-
cu. Pri prodajalcih s prodajno površino najmanj 400 m²
lahko izdelke, ki jih je treba zavreči, manjše od 25 cm, izročite brez-
plačno brez obveznosti nakupa. Ustrezno odstranjevanje odslužene
opreme za reciklažo, predelavo in okolju prijazno odlaganje odpadkov
prispeva k preprečevanju morebitnih negativnih učinkov na okolje in
zdravje ter spodbuja ponovno uporabo in/ali reciklažo materialov, ki
sostavljajo opremo. GEWISS se aktivno vključuje v postopke, s kate-
rimi se omogoča ponovno uporabo, recikliranje in zbiranje električnih
ter elektronskih naprav.

VSEBINA KOMPLETA

- 1 dodatek za montažo senzorja vode na steno
- 1 priročnik za namestitvev
- 2 vijaka in vložka ter dvostranski lepilni trak za pritrditev

KRATKA NAVODILA

Dodatek je sestavljen iz pritrdilnega nosilca, s katerim se na steno
namesti senzor vode zigbee GWA1514, ter iz talne sonde, priklju-
čene z gibkim kablom.

MONTAŽA

Namestitvev dodatka:

1. Pritrdilni nosilec namestite na steno na željeni višini, dolžino ka-
bla prilagodite tako, da sonda leži na tleh (slika A).
2. Odvečno dolžino kabla ovijte v predviden prostor na hrbtni strani
nosilca (slika B).
3. Nosilec pritrdite na zeleno mesto s priloženimi vijaki in vložki ali
z dvostranskim lepilnim trakom (slika C).
4. Zavrtite vodni senzor na nosilec v smeri urnega kazalca, da zas-
lišite pritrdilni klik (slika D).

TEHNIČNI PODATKI

Okolje uporabe	Znotraj
Delovna temperatura	0 ÷ +50 °C
Temperatura skladiščenja	-20 do +80 °C
Vlaga	10 ÷ 95% (nekondenzirajoča)
Razred zaščite	IP20
Dimenzije (D x V x G)	Pritrdilni nosilec: Ø 72 x 25 mm Talna sonda: Ø 50 x 8 Dolžina kabla: 85
Barva	Bela

Punto di contatto indicato in adempimento ai fini delle direttive e regolamenti UE applicabili:

Contact details according to the relevant European Directives and Regulations:

GEWISS S.p.A. Via A.Volta, 1 IT-24069 Cenate Sotto (BG) Italy tel: +39 035 946 111 E-mail: qualitymarks@gewiss.com

According to applicable UK regulations, the company responsible for placing the goods in UK market is:

GEWISS UK LTD - Unity House, Compass Point Business Park, 9 Stocks Bridge Way, ST IVES

Cambridgeshire, PE27 5JL, United Kingdom tel: +44 1954 712757 E-mail: gewiss-uk@gewiss.com



+39 035 946 11
8:30 - 12:30 / 14:00 - 18:00
lunedì - venerdì / monday - friday



www.gewiss.com

