

Pulsantiera 6 canali con attuatore comando motore KNX
KNX 6-channel push-button panel with motor command actuator
Clavier de commande 6 canaux avec actionneur à commande à moteur KNX
6-Kanal-Sendeeinrichtung mit Motor-Schaltgeber KNX
Botoneira de 6 canales con accionador de mando motor KNX
Botoneira de 6 canais com atuador de comando do motor KNX
Panou de comandă cu 6 canale cu mecanism de acționare a comenzi motorului KNX

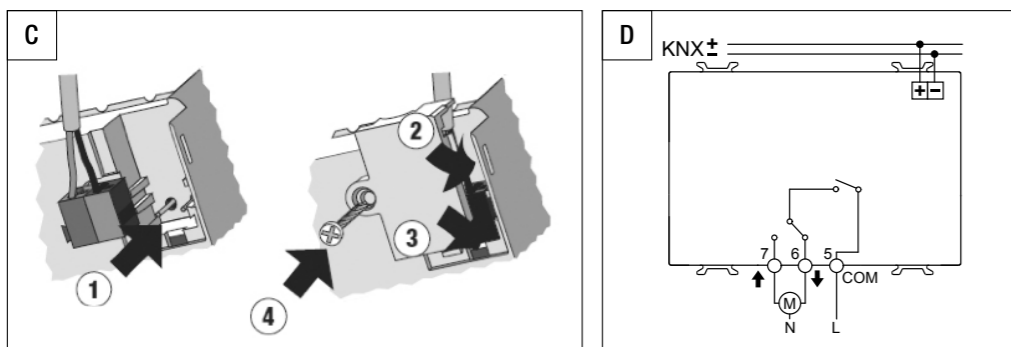

GW 10785A - GW 12785A - GW 14785A

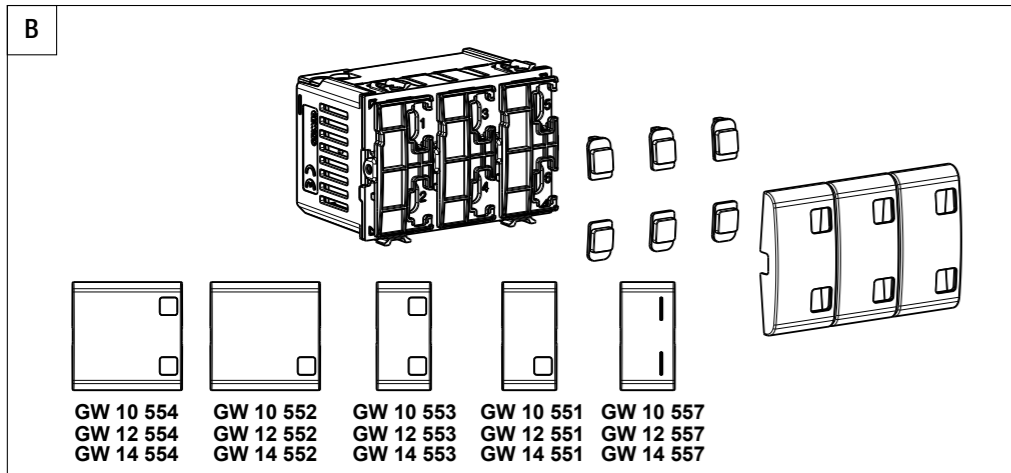
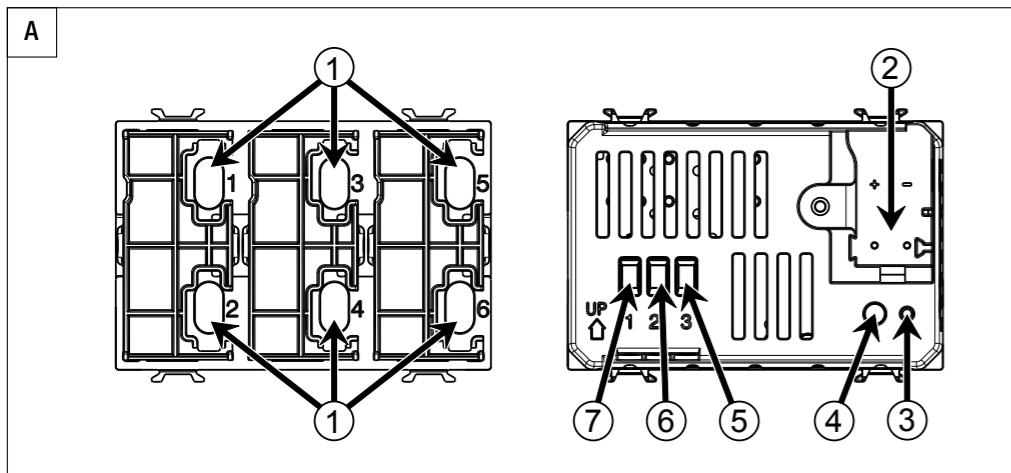

ITALIANO

- La sicurezza dell'apparecchio è garantita solo con l'adozione delle istruzioni di sicurezza e di utilizzo; pertanto è necessario conservarle. Assicurarsi che queste istruzioni siano ricevute dall'installatore e dall'utente finale.
 - Questo prodotto dovrà essere destinato solo all'uso per il quale è stato espressamente concepito. Ogni altro uso è da considerarsi improprio e/o pericoloso. In caso di dubbio contattare il SAT Servizio Assistenza Tecnica GEWISS.
 - Il costruttore non può essere considerato responsabile per eventuali danni derivati da usi impropri, erronei e manomissioni del prodotto acquistato.
 - Il prodotto non deve essere modificato. Qualsiasi modifica annulla la garanzia e può rendere pericoloso il prodotto.
 - Il responsabile dell'immissione del prodotto sul mercato dell'Unione Europea è:

GEWISS GEWISS S.p.a. Via A. Volta, 1 - 24069 Cenate Sotto (BG) - Italy
 Tel.: +39 035 946 111 - Fax: +39 035 946 270
 E-mail: qualitymarks@gewiss.com - Website: www.gewiss.com

- ATTENZIONE:** l'installazione del dispositivo deve essere effettuata esclusivamente da personale qualificato, seguendo la normativa vigente e le linee guida per le installazioni KNX.
- ATTENZIONE:** i cavi di segnale del bus non utilizzati e il conduttore di continuità elettrica non devono mai toccare elementi sotto tensione o il conduttore di terra!
- ATTENZIONE:** disinserire la tensione di rete prima di procedere all'installazione o qualsiasi altro intervento sull'apparecchio.

CONTENUTO DELLA CONFEZIONE

- n. 1 Pulsantiera 6 canali con attuatore comando motore KNX - da incasso
- n. 3 Pulsanti basculanti 1 modulo
- n. 10 Gemme illuminabili con simboli (altre gemme sono disponibili a catalogo)
- n. 1 Morsetto bus
- n. 1 Coperchietto con vite
- n. 1 Manuale di installazione e uso

IN BREVE

La pulsantiera 6 canali con attuatore 1 canale KNX - da incasso è un apparecchio di comando dotato di 6 canali utilizzabili singolarmente o abbinati, per svolgere la funzione di comando on/off, controllo dimmer, controllo tapparelle, gestione scenari, comandi prioritari e temporizzati, su bus KNX. A bordo del dispositivo sono posti due relè per comandare il movimento di tapparelle, tende e veneziane motorizzate; il canale permette la movimentazione su/giù, la regolazione delle lamelle, la gestione di allarmi, blocco, scenari, forzature e modo automatico. I due contatti di uscita, uno per la salita e l'altro per la discesa, sono interbloccati per evitare danneggiamenti al motore collegato. Il dispositivo può essere completato con pulsanti 1 o 2 moduli, basculanti o meno (come illustrato in figura B). Un pulsante basculante gestisce due canali (indipendenti o abbinati). Il dispositivo è alimentato dalla linea bus ed ogni canale è dotato di due LED (ambra/verde), per la localizzazione notturna e la visualizzazione dello stato del carico comandato. Il modulo pulsantiera viene posizionato all'interno di scatole da incasso standard, montato nei supporti della serie Chorus nello spazio di tre moduli. Il dispositivo è dotato di (figura A):

1. LED di stato e localizzazione notturna configurabili
2. Terminali bus
3. LED di programmazione indirizzo fisico
4. Tasto di programmazione indirizzo fisico
5. Comune
6. Uscita relè (GIU)
7. Uscita relè (SU)

FUNZIONI

Il dispositivo viene configurato con il software ETS per realizzare le funzioni elencate qui di seguito:

- Funzioni possibili di ognuno dei 6 canali della pulsantiera**
- gestione fronti (pressione/rilascio o pressione breve/prolungata) con invio comandi sequenza
 - comandi di esecuzione/memorizzazione scenario
 - invio comandi prioritari
 - comando tapparelle/tende con pulsante singolo o doppio
 - comando dimmer con pulsante singolo o doppio
 - sequenze di commutazione con oggetti da 1 bit su bus (da 2 a 8)
 - controllo LED di uscita con 5 effetti luminosi per ogni LED e funzione segnalazione di stato attuatore locale
- comando locale attuatore comando motore**
- Funzioni del canale attuatore comando motore**
- movimentazione su/giù e arresto
 - regolazione posizione con comandi percentuali
 - regolazione lamelle con comandi percentuali e a step
 - scenari
 - comando prioritario (forzatura)
 - funzione blocco
 - gestione allarmi meteo (vento, pioggia e ghiaccio)
 - modo automatico
 - calibrazione automatica
 - segnalazione posizione percentuale del carico e delle lamelle

COMPORTAMENTO ALLA CADUTA E AL RIPRISTINO DELL'ALIMENTAZIONE BUS

Alla caduta di tensione bus i contatti si aprono interrompendo un'eventuale movimentazione del carico. Al ripristino della tensione bus l'attuatore non opera alcuna modifica sugli stati dei contatti di uscita (configurazione di fabbrica). E' possibile configurare il comportamento dell'attuatore al ripristino tensione bus via ETS. L'avvio del dispositivo a seguito di una caduta bus viene segnalato con una breve attivazione di tutti e sei i LED di colore verde.

MONTAGGIO

Inserire le gemme all'interno dei tasti ed agganciarli ai sotto tasti (figura B). Collegare il bus KNX (figura C). Collegare il carico agli appositi morsetti a vite posti sul retro dell'attuatore (figura D) controllando di non superare i limiti di corrente specificati nei Dati tecnici. Inserire il dispositivo in un supporto a 3 moduli Chorus, facendo attenzione che il LED posteriore di programmazione si trovi in basso. Fissare il supporto al contenitore prescelto (scatola da incasso, scatola da parete, etc.). Applicare la placca di finitura.

PROGRAMMAZIONE

Il dispositivo deve essere configurato con il software ETS. Informazioni dettagliate sui parametri di configurazione e sui loro valori sono contenute nel Manuale Tecnico (www.gewiss.com).

DATI TECNICI

Comunicazione	Bus KNX
Alimentazione	Tramite bus KNX, 29 Vdc SELV
Assorbimento corrente bus	10 mA
Cavo bus	KNX TP1
Elementi di comando	1 tasto miniatura di programmazione indirizzo fisico 6 comandi da completare con i pulsanti
Elementi di visualizzazione	1 LED rosso di programmazione indirizzo fisico 6 LED ambra/verde con funzionamento configurabile
Elementi di attuazione	1 relè unipolare con fase derivata 1 relè unipolare con contatto in scambio e fase derivata
Contatti di uscita	2 NA da 8 A (cosφ=1) - 250 Vac
Corrente max per tipologia di carico	Motori e motoriduttori: 6A (secondo EN 60669-2-1) Carico resistivo: 8A
Potenza massima dissipata	1W
Ambiente di utilizzo	Interno, luoghi asciutti
Temperatura di funzionamento	-5 ÷ +45 °C
Temperatura di stoccaggio	-25 ÷ +55 °C
Umidità relativa	Max 93% (non condensante)
Connessione al bus	Morsetto ad innesto, 2 pin Ø 1 mm
Connessioni elettriche	Morsetti a vite, sezione max cavi: 2,5 mm²
Grado di protezione	IP20
Dimensione	3 moduli Chorus
Riferimenti normativi	Direttiva bassa tensione 2014/35/EU Direttiva compatibilità elettromagnetica 2014/30/EU, EN 50491, EN 60669-2-1, EN 60669-2-5
Certificazioni	KNX

ENGLISH

- Device safety is only guaranteed when the safety and usage instructions are re-spected, so keep them handy. Make sure these instructions are received by the installer and end user.
- This product must only be used for the purpose for which it was designed. Any other form of use should be considered improper and/or dangerous. If you have any doubts, contact the GEWISS SAT technical support service.
- The manufacturer cannot be held liable for any damage if the product is improperly or incorrectly used or tampered with.
- The product must not be modified. Any modification will annul the warranty and may make the product dangerous.
- Responsibility for the issuing of the product on the European Union market lies with:

GEWISS GEWISS S.p.a. Via A. Volta, 1 - 24069 Cenate Sotto (BG) - Italy
 Tel.: +39 035 946 111 - Fax: +39 035 946 270
 E-mail: qualitymarks@gewiss.com - Website: www.gewiss.com

- ATTENTION:** the device must only be installed by qualified personnel, observing current regulations and the guidelines for KNX installations.
- ATTENTION:** the unused BUS signal cables, and the electrical continuity conductor, must never touch any live elements or the earthing conductor!
- ATTENTION:** disconnect the mains voltage before installing the device or carrying out any work on it.

PACK CONTENTS

- 1 6-channel push-button panel with KNX motor command actuator - flush-mounting
- 3 tilting push-buttons - 1 module
- 10 illuminated diffusers with symbols (additional diffusers are available from the catalogue)
- 1 BUS terminal
- 1 cover with screw
- 1 User and Installation Manual

BRIEFLY

The 6-channel push-button panel with KNX 1-channel actuator (flush-mounting) is a command device with 6 channels that can be used on their own or combined, to perform the functions of ON/OFF, dimmer control, roller shutters control, scene management, priority and timed controls on a KNX BUS. There are two relays on the device for controlling the movement of the motorised roller shutters, curtains and Venetian blinds; The channel allows for the up/down movement, slat adjustment, and alarm, shutdown, scene, forcing and automatic mode management. The two output contacts - one for up movement and the other for down - are interlocked to avoid damaging the connected motor. The device can be completed with push-buttons of 1 or 2 modules, tilting or non-tilting (as shown in figure B). One tilting push-button manages two channels (independent or combined). The device is powered from the BUS line, and each channel has two LEDs (amber/green) for night-time localisation and display of the controlled load status. The push-button panel module is inside the standard flush-mounting boxes, mounted on the Chorus range supports in the space taken up by three modules. The device is fitted with (figure A):

1. LED for status and night-time localisation
2. BUS terminals
3. LED for programming physical address
4. Button key for programming physical address
5. Common wire
6. Relay output (DOWN)
7. Relay output (UP)

FUNCTIONS

The device is configured with the ETS software to create the functions listed below:
Possible functions of each of the 6 channels of the push-button panel

- edge management (touch/release or brief/prolonged touch) with sequence command sending
- scene execution/storage commands
- sending of priority commands

- curtain / roller shutter command (single or double push-button)
 - dimmer command (single or double push-button)
 - switching sequences with 1-bit objects on BUS (from 2 to 8)
 - output LED control with 5 lighting effects for each LED and signalling of local actuator status
 - local command of the motor command actuator
- Functions of the motor command actuator channel**
- up/down movement and stop
 - position adjustment with percentage commands
 - slat adjustment with percentage and step commands
 - scenes
 - priority command (forcing)
 - block function
 - weather alarm management (wind, rain and ice)
 - automatic mode
 - automatic calibration
 - signalling of percentage position of the load and slats

FAILURE AND RESET BEHAVIOUR ON BUS SUPPLY

When the BUS voltage fails, the contacts open and interrupt any load movement in progress. When the BUS voltage is restored, the actuator makes no change to the state of the output contacts (factory configuration). The behaviour of the actuator on BUS supply voltage reset can be configured via ETS. Device start-up after a BUS failure is indicated by the brief activation of all six LEDs, which light up green.

ASSEMBLY

Insert the diffusers in the button keys and connect them to the point under the keys (figure B). Connect the KNX BUS (figure C). Connect the load to the relevant screw terminals on the back of the actuator (figure D), making sure the current limits specified in the Technical Data are not exceeded. Insert the device in a Chorus 3-module support, ensuring the rear programming LED is at the bottom. Fix the support to the chosen container (flush-mounting box, surface-mounting box, etc.). Attach the finish plate.

PROGRAMMING

The device must be configured with the ETS software. Detailed information about the configuration parameters and their values is given in the Technical Manual (www.gewiss.com).

TECHNICAL DATA

Communication	KNX BUS
Power supply	Via KNX BUS, 29V DC SELV
BUS current absorption	10 mA
BUS cable	KNX TP1
Control elements	1 miniature button key for programming physical address 6 commands to be completed with the push-buttons
Display elements	1 red LED for programming physical address 6 amber/green LEDs with configurable functioning
Implementation elements	1 single-pole relay with derived phase 1 single-pole relay with change-over contact and derived phase
Output contacts	2 NO of 8A (cosφ=1) - 250V AC
Max. current for the type of load	Motors and gear motors: 6A (in accordance with EN 60669-2-1) Resistive load: 8A
Maximum dissipated power	1W
Usage environment	Dry indoor places
Operating temperature	-5 to +45°C
Storage temperature	-25 to +55°C
Relative humidity	Max 93% (non-condensative)
Connection to the BUS	Coupling terminal, 2 pins Ø 1mm
Electric connections	Screw terminals, max. cable section: 2.5mm²
Degree of protection	IP20
Size	3 Chorus modules
Reference Standards	Low Voltage Directive 2014/35/EU Electromagnetic Compatibility Directive 2014/30/EU, EN 50491, EN 60669-2-1, EN 60669-2-5
Certifications	KNX

FRANÇAIS

- La sécurité de l'appareil n'est garantie que si les consignes de sécurité et d'utilisation sont observées ; aussi, s'avère-t-il nécessaire de les conserver. S'assurer que ces consignes sont reçues par l'installateur et par l'utilisateur final.
- Ce produit est uniquement destiné à l'usage pour lequel il a été conçu. Toute autre utilisation est considérée impropre et/ou dangereuse. En cas de doute, contacter le service d'assistance technique SAT GEWISS.
- Le constructeur ne peut être tenu pour responsable des dommages éventuels découlant d'un usage impropre, erroné ou bien d'une altération du produit acheté.
- Le produit ne doit pas être modifié. Toute modification invalide la garantie et peut rendre le produit dangereux.
- Le responsable de l'introduction du produit sur le marché de l'Union Européenne est :

GEWISS GEWISS S.p.a. Via A. Volta, 1 - 24069 Cenate Sotto (BG) - Italie
 Tél. : +39 035 946 111 - Fax : +39 035 946 270
 Courriel : qualitymarks@gewiss.com - Site : www.gewiss.com

- ATTENTION :** l'installation du dispositif doit uniquement être réalisée par le personnel qualifié, en suivant la réglementation en vigueur et les lignes directrices relatives aux installations KNX.
- ATTENTION :** les câbles de signal du bus non utilisés et le conducteur de continuité électrique ne doivent jamais toucher des éléments sous tension ou le conducteur de terre !

ATTENTION : couper la tension du réseau avant de procéder à l'installation ou à toute autre intervention sur l'appareil.

CONTENU DE LA CONFECTION

- 1 Commande à 6 canaux à actionneur de commande à moteur KNX - à encastrer
- 3 Boutons-poussoirs basculants 1 module
- 10 Diffuseurs lumineux avec symboles (d'autres diffuseurs sont disponibles en catalogue)
- 1 Borne bus
- 1 Couverture à vis
- 1 Manuel d'installation et d'utilisation

EN SYNTHÈSE

La commande à 6 canaux à actionneur à 1 canal KNX - à encastrer est un appareil muni de 6 canaux utilisables individuellement ou en association afin de réaliser les fonctions de commande marche/arrêt, de contrôle du variateur d'intensité lumineuse, de contrôle des stores, de gestion des scénarios, de commandes prioritaires et temporisées, sur bus KNX. Deux relais de commande du mouvement de stores, de rideaux et de stores vénitiens motorisés sont montés à bord du dispositif; le canal permet le déplacement vers le haut et vers le bas, le réglage des lamelles, la gestion des alarmes, le blocage, les scénarios, les forçages et le mode automatique. Les deux contacts de sortie, un pour la montée et l'autre pour la descente, sont verrouillés afin d'éviter toute détérioration du moteur raccorder. Le dispositif peut être complété de boutons-poussoirs 1 ou 2 modules, basculants ou non (comme illustré dans la figure B). Un bouton-basculant gère deux canaux (indépendants ou associés). Le dispositif est alimenté par la ligne bus et chaque canal est équipé de deux LED (ambra/vert) de localisation nocturne et de visualisation de l'état de la charge commandée. Le module de commande est placé dans des boîtes à encastrer standards, monté sur des supports de la série Chorus dans l'espace de trois modules. Le dispositif est doté de (figure A) :

1. LED d'état et de localisation nocturne configurables
2. Bornes du bus
3. LED de programmation de l'adresse physique
4. Touche de programmation de l'adresse physique
5. Commun
6. Sortie du relais (BAS)
7. Sortie du relais (HAUT)

FONCTIONS

Le dispositif est configuré à l'aide du logiciel ETS pour réaliser les fonctions mentionnées ci-après :

- Fonctions possibles de chacun des 6 canaux du clavier de commande**
- gestion des fronts (pression/déclenchement ou pression brève/prolongée) avec envoi de commandes séquence
 - commandes d'exécution/mémorisation scénario
 - envoi de commandes prioritaires
 - commande stores/rideaux avec bouton-poussoir simple ou double
 - commande variateur d'intensité lumineuse avec bouton-poussoir simple ou double
 - séquences de communication avec objets à 1 bit sur bus (de 2 à 8)
 - contrôle LED de sortie avec 5 effets lumineux pour chaque LED et fonction signalisation d'état actionneur local
- Fonction du canal actionneur de commande du moteur**
- commande haut/bas et arrêt
 - réglage position avec commandes pourcentages
 - réglage lamelles avec commandes pourcentages et par palier
 - scénarios
 - commande prioritaire (forçage)
 - fonction de blocage
 - gestion alarmes météo (vent, pluie et givre)
 - mode automatique
 - étalonnage automatique
 - signalisation position pourcentage de la charge et des lamelles

COMPORTEMENT À LA CHUTE ET À LA RESTAURATION DE L'ALIMENTATION DU BUS

À la chute de tension du bus les contacts s'ouvrent, interrompant un éventuel déplacement de la charge. À la restauration de la tension du bus, l'actionneur n'opère aucune modification sur les états des contacts de sortie (configuration d'usine). On pourra configurer le comportement de l'actionneur à la restauration de la tension du bus via ETS. Le démarrage du dispositif à la suite d'une chute du bus est signalé par une brève activation des six LED vertes.

MONTAGE

Introduire les diffuseurs dans les touches et les accrocher aux sous-touches (figure B). Brancher le bus KNX (figure C). Brancher la charge aux bornes à vis sur l'arrière de l'actionneur (figure D), en veillant à ne pas dépasser les limites de courant spécifiées dans les données techniques. Insérer le dispositif sur un support à 3 modules Chorus, en faisant attention à ce que le LED arrière de programmation se trouve en bas. Fixer le support au boîtier choisi (boîte à encastrer, boîte en saillie, etc.). Appliquer la plaque de finition.

PROGRAMMATION

Le dispositif doit être configuré avec le logiciel ETS. De plus amples informations sur les paramètres de configuration et sur leurs valeurs sont reportées dans le manuel technique (www.gewiss.com).

DONNÉES TECHNIQUES

Communication	Bus KNX
Alimentation	À travers bus KNX, 29 Vcc SELV
Absorption de courant du bus	10 mA
Câble bus	KNX TP1
Éléments de commande	1 touche miniaturée de programmation de l'adresse physique 6 commandes à compléter avec les boutons-poussoirs
Éléments de visualisation	1 LED rouge de programmation de l'adresse physique 6 LED ambre/vert à fonctionnement configurable
Éléments d'actionnement	1 relais unipolaire avec phase dérivée 1 relais unipolaire à contact inverseur et phase dérivée
Contacts de sortie	2 NO de 8 A (cosφ=1) - 250 Vca
Intensité max par type de charge	Motori et motoréducteurs : 6A (selon EN 60669-2-1) Charge résistive : 8 A
Puissance maximale dissipée	1 W

